



# DISCREET

A C O U S T I C S *compact*

<b>Bedienungshinweise</b> . . . . .	<b>S. 2</b>
Bitte vor Inbetriebnahme des Gerätes lesen!	
<b>User Instructions</b> . . . . .	<b>p. 12</b>
Please read the manual before using the equipment!	
<b>Mode d'emploi</b> . . . . .	<b>p. 22</b>
Veuillez lire cette notice avant d'utiliser le système!	
<b>Istruzioni per l'uso</b> . . . . .	<b>p. 32</b>
Prima di utilizzare l'apparecchio, leggere il manuale!	
<b>Modo de empleo</b> . . . . .	<b>p. 42</b>
Antes de utilizar el equipo, lea por favor el manual!	
<b>Instruções de uso</b> . . . . .	<b>p. 52</b>
Favor leia este manual antes de usar o equipamento!	



## 1 Sicherheit und Umwelt

1. Schütten Sie keine Flüssigkeiten auf das Gerät und lassen Sie keine sonstigen Gegenstände in die Geräteöffnungen fallen.
2. Stellen Sie das Gerät nicht in der Nähe von Wärmequellen wie z.B. Radiatoren, Heizungsrohren, Verstärkern usw. auf und setzen Sie es nicht direkter Sonneneinstrahlung, starker Staub- und Feuchtigkeitseinwirkung, Regen, Vibrationen oder Schlägen aus.
3. Die Verpackung ist recycelbar. Entsorgen Sie die Verpackung in einem dafür vorgesehenen Sammel-system.



## 2 Beschreibung

**2.1 Einleitung** Herzlichen Glückwunsch zum Kauf eines Discreet Acoustics Moduls. Die **Discreet Acoustics Compact Serie** umfasst 4 Schwanenhalsmikrofone und 1 Hängemikrofon sowie spezielles Zubehör für jede Anwendung und jeden Einsatzort.

- 2.2 Mikrofone** Siehe Fig. 9 - 13.
- CGN 321 E (Best.-Nr. 2965Z0001):** 380 mm langes Schwanenhalsmikrofon mit integriertem XLR-Phantomspiseadapter DPA. Mikrofon mit nierenförmiger Richtcharakteristik und Schaumstoff-Windschutz.
- CGN 323 E (Best.-Nr. 2965Z0002):** 380 mm langes Schwanenhalsmikrofon mit integriertem XLR-Phantomspiseadapter DPA. Mikrofon mit hypernierenförmiger Richtcharakteristik und Schaumstoff-Windschutz.
- CGN 521 E (Best.-Nr. 2965Z0003):** 576 mm langes Schwanenhalsmikrofon mit integriertem XLR-Phantomspiseadapter DPA. Mikrofon mit nierenförmiger Richtcharakteristik und Schaumstoff-Windschutz.
- CGN 523 E (Best.-Nr. 2965Z0004):** 576 mm langes Schwanenhalsmikrofon mit integriertem XLR-Phantomspiseadapter DPA. Mikrofon mit hypernierenförmiger Richtcharakteristik und Schaumstoff-Windschutz.

## 2 Beschreibung



**CHM 21 (Best.-Nr. 2965Z0005):** Hängemikrofon mit Federklemme und 10 m langem Spezialkabel mit XLR-Phantomspeiseadapter DPA. Nierenförmige Richtcharakteristik.

Siehe Fig. 14.

Verwenden Sie immer den mitgelieferten Windschutz (außer der Windschutz würde optisch stören). Er schützt das Mikrofon vor Staub und Feuchtigkeit und unterdrückt Pop- und Windgeräusche weitgehend.

**2.3 Windschutz**  
(2965Z2001)

**Batteriespeisegerät B 18** für alle Discreet Acoustics Compact Mikrofone

**2.4 Empfohlenes Zubehör**

**Netzgeräte N 62 E, N 66 E** für alle Discreet Acoustics Compact Mikrofone

**Montagesockel PS3 F-Lock** für alle Discreet Acoustics Compact Schwanenhalsmikrofone (nicht für CHM 21)

Siehe Fig. 9.

**Elastische Halterung H 500** für alle Discreet Acoustics Compact Schwanenhalsmikrofone (nicht für CHM 21)

Siehe Fig. 10.

**Elastische Halterung H 600** für alle Discreet Acoustics Compact Schwanenhalsmikrofone (nicht für CHM 21)

Siehe Fig. 11.

**Stativanschluss SA 60** für alle Discreet Acoustics Compact Schwanenhalsmikrofone (nicht für CHM 21)

Siehe Fig. 12.

**Tischstative ST 1, ST 45** für alle Discreet Acoustics Compact Schwanenhalsmikrofone (nicht für CHM 21)

Siehe Fig. 13.

## 3 Mikrofonanwendungen



Bitte beachten Sie, dass der Aufnahmewinkel sowohl den maximalen Besprechungsabstand als auch die abzunehmende Fläche beeinflusst. Je kleiner der Aufnahmewinkel (Hypernieren), desto größer die maximale Distanz zwischen Sprecher und Mikrofon, desto kleiner aber die abzunehmende Fläche.

Ob Sie ein Nieren- oder Hypernierenmikrofon einsetzen, hängt daher von der jeweiligen Anwendungssituation ab.

Siehe Tabelle 1.



## 3 Mikrofonanwendungen

Mikrofon	Richtcharakteristik	Lautsprecherposition	Besprechungsabstand	Anwendung
CGN 321 E	Niere	nur hinter dem Mikrofon	30 - 60 cm	Beschallung
CGN 323 E	Hyperniere	seitlich bis schräg hinter dem Mikrofon	30 - 90 cm	Beschallung
CGN 521 E	Niere	nur hinter dem Mikrofon	30 - 60 cm	Beschallung
CGN 523 E	Hyperniere	seitlich bis schräg hinter dem Mikrofon	30 - 90 cm	Beschallung
CHM 21	Niere	nur hinter dem Mikrofon	1 - 3 m	Beschallung

**Tabelle 1: Mikrofonanwendungen**

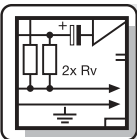

## 4 Montage und Anschluss

### 4.1 Einleitung

Alle Mikrofone der Discreet Acoustics Compact Serie sind Kondensatormikrofone und benötigen daher eine Stromversorgung (Phantomspeisung). Die Mikrofone sind für den Anschluss an Mikrofoneingänge mit Phantomspeisung (9 bis 52 V) ausgelegt. Anschluss an Eingänge ohne Phantomspeisung siehe Kapitel 4.4.

### 4.2 Schwanenhalsmikrofone CGN .. E

Siehe Fig. 9 und 12.

1. Montieren Sie das Mikrofon mittels des optionalen Montagesockels PS 3 F-Lock auf einer Tischplatte oder mit dem optionalen Stativanschluss SA 60 auf einem Boden- oder Tischstativ.

#### Hinweis:

Siehe Fig. 10 und 11.

Zur besseren Körperschallunterdrückung können Sie das Mikrofon auch mittels der optionalen elastischen Lagerung H 500 oder H 600 in die Tischplatte einbauen.

2. Schließen Sie das Mikrofon mittels eines geschirmten Kabels an einen Mikrofoneingang mit Phantomspeisung an.

## 4 Montage und Anschluss

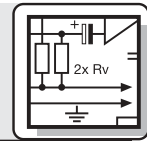

3. Wenn die Phantomspeisung Ihres Mischpults schaltbar ist, schalten Sie sie ein. (Lesen Sie dazu die Bedienungsanleitung Ihres Mischpults nach.)  
Das Mikrofon erhält seine Versorgungsspannung direkt aus der Phantomspeisung.

1. Streifen Sie **vor der Montage** das Kabel leicht mit der Hand aus. Achten Sie darauf, das Kabel weder zu knicken noch zu verdrehen.
2. Bringen Sie an der Decke einen geeigneten Haken an, bzw. spannen Sie eine Leine quer durch den Raum.
3. Legen Sie das Kabel so über den Haken, bzw. die Leine, dass das Mikrofon in der gewünschten Höhe hängt.
4. Fixieren Sie das Kabel mit Isolierband.

### 4.3 Hängemikrofon CHM 21

**Befestigen Sie das Kabel auf keinen Fall mit einem Knoten am Haken!** Dadurch würde sich das Kabel mit der Zeit verdrehen und das Mikrofon wäre in der Folge nicht mehr positionierbar.

**Wichtig!**

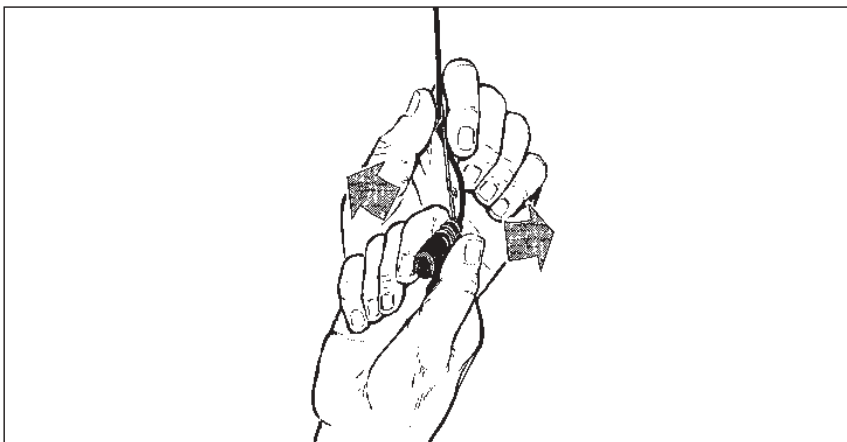

Fig. 1: Ausrichten des Mikrofons

5. Halten Sie das Kabel mit einer Hand fest und drehen Sie das Mikrofon vorsichtig in die gewünschte Position.

Siehe Fig. 1.

- Das Kabel des CHM 21 verdreht sich bei Temperaturschwankungen, z.B. durch die Wärme von Scheinwerfern.
- Der Verdrehungswinkel hängt sowohl von der

**Hinweis:**

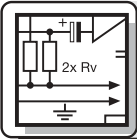

## 4 Montage und Anschluss

Umgebungstemperatur als auch von der Länge des Kabels ab. Je kürzer das Kabel, umso geringer die Verdrehung.

- **Wenn Sie mit Scheinwerfern arbeiten, schalten Sie diese ein, bevor Sie das Mikrofon ausrichten.**
- Nach dem Ausschalten der Scheinwerfer wird sich das Mikrofon verdrehen. Wenn Sie die Scheinwerfer wieder einschalten, dreht sich das Mikrofon in die selbe Position zurück, die Sie vorher eingestellt haben.

### 4.3.1 Mikrofon stabilisieren

Um die Mikrofonposition zu stabilisieren,

1. Fädeln Sie eine Angelschnur (durchsichtige Nylonleine) entsprechender Länge durch die Öse an der Federklemme des CHM 21.
2. Befestigen Sie die Angelschnur so an zwei gegenüberliegenden Wänden, dass die Angelschnur gerade genug Zug nach unten ausübt, um das Mikrofon seitlich zu fixieren.

### 4.3.2 Anwendungshinweise

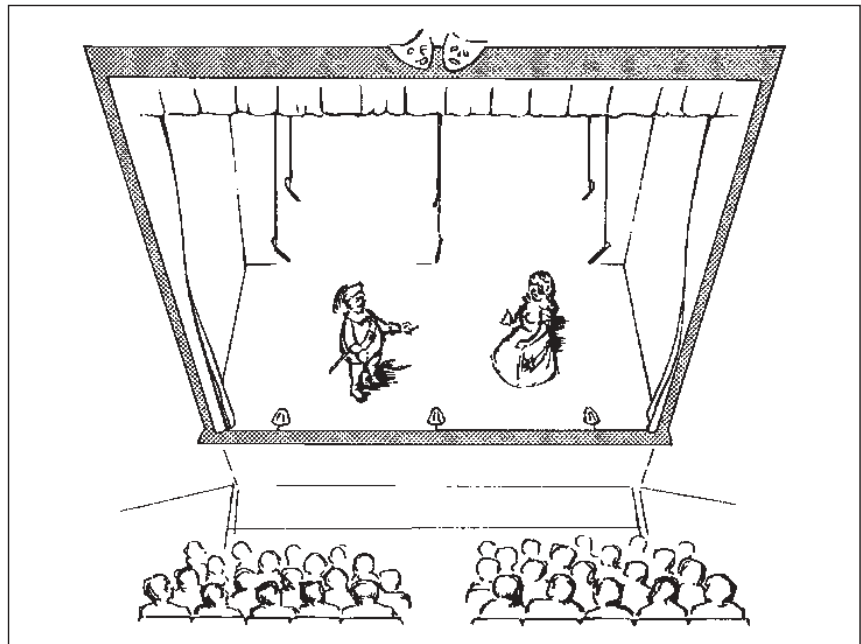

Fig.2: Theaterbeschallung

## 4 Montage und Anschluss

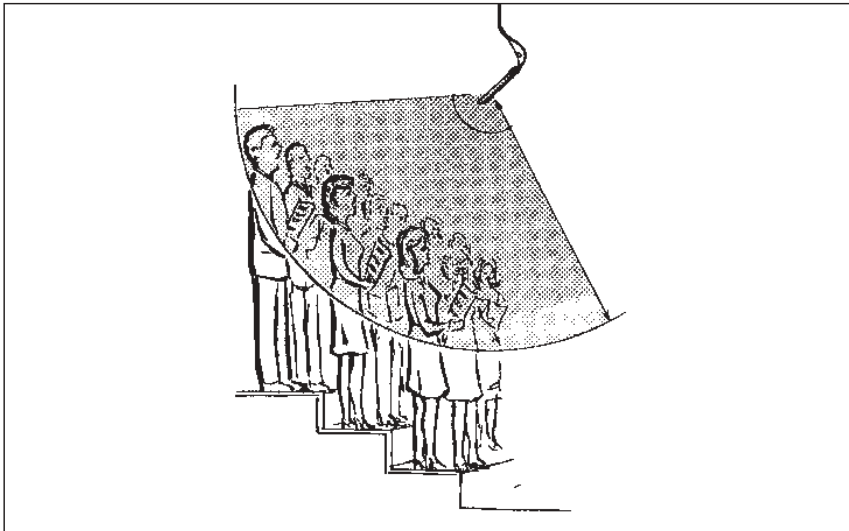
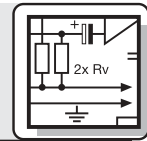

Fig. 3: Chorabnahme

1. Schließen Sie das Mikrofon mittels eines geschirmten Kabels an einen Mikrofoneingang mit Phantomspeisung an.
2. Wenn die Phantomspeisung Ihres Mischpults schaltbar ist, schalten Sie sie ein. (Lesen Sie dazu die Bedienungsanleitung Ihres Mischpults nach.)  
Das Mikrofon erhält seine Versorgungsspannung direkt aus der Phantomspeisung.

### 4.3.3 Audio-Anschluss

Wenn Ihr Mischpult keine Phantomspeisung besitzt, schalten Sie ein Phantomspeisegerät zwischen Mikrofoneingang und Phantomspeiseadapter DPA. Wir empfehlen die optionalen AKG-Speisegeräte B 18, N 62 E und N 66 E.

### 4.4 Stromversorgung bei Eingängen ohne Phantomspeisung

Es ist aber auch möglich, symmetrische und asymmetrische Mikrofoneingänge mit Phantomspeisung nach DIN 45596 **durch einen qualifizierten Techniker** nachrüsten zu lassen. Diese Norm schreibt eine positive Spannung von 12, 24 oder 48 Volt an den NF-Leitungen gegen die Kabelabschirmung vor.

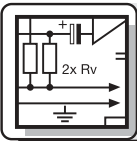

## 4 Montage und Anschluss

### 4.4.1 Symmetrische Eingänge

Fig. 4: Schaltung mit  
Eingangsübertrager  
mit **Mitten-  
anzapfung** (erdfrei)

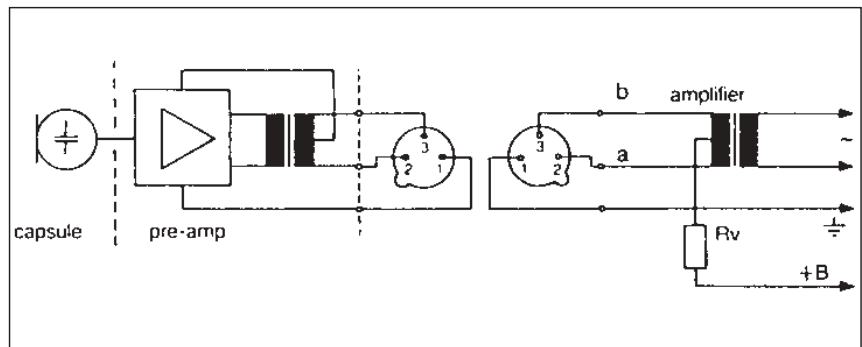
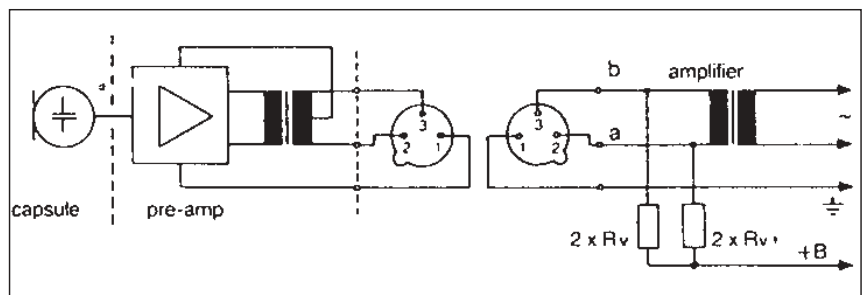
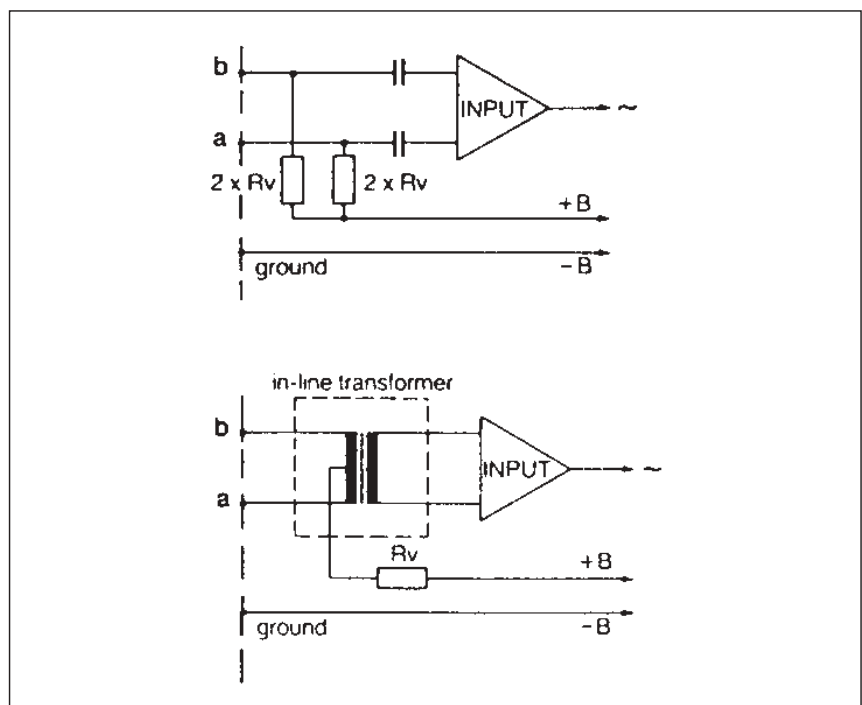

Fig. 5: Schaltung mit  
Eingangsübertrager  
**ohne Mitten-  
anzapfung** (erdfrei)



### 4.4.2 Asymmetrische Eingänge

Fig. 6: Asymmetri-  
sche Eingangsstufe



Sind die Mischpulteingänge geerdet oder keine Eingangsübertrager vorhanden, müssen Sie entweder Kondensatoren oder zusätzliche Transformatoren in die NF-Leitungen einfügen, um eine Beeinträchtigung der Eingangsstufe durch Leckströme zu verhindern.

## 4 Montage und Anschluss

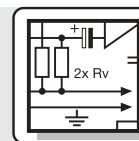

U=	Rv	2 x Rv*
12V ±2V	330 Ω	680 Ω
24V ±2V	680 Ω	1200 Ω
48V ±4V	3300 Ω	6800 Ω

Tabelle 2: Normwerte für Rv (bzw. 2xRv)

\* Die Widerstände 2xRv dürfen aus Gründen der Symmetrie max. 0,5% Toleranz aufweisen.

Der Phantomspeiseadapter DPA ist mit einer Bassabschwächung zur Unterdrückung tieffrequenter Störgeräusche ausgestattet.

### 4.5 Bassabschwächung

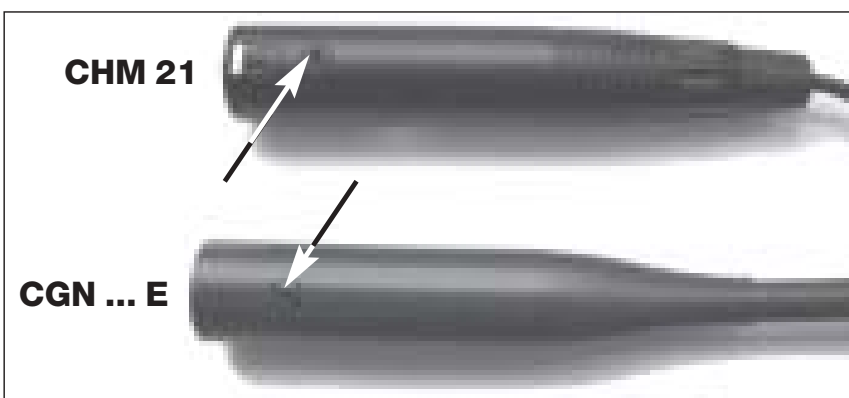

Fig. 7: Befestigungsschraube

1. Lösen Sie die Befestigungsschraube am Mikrofon bzw. Phantomspeiseadapter DPA.
2. Ziehen Sie den Print VORSICHTIG aus dem Gehäuse heraus.

Siehe Fig. 7.

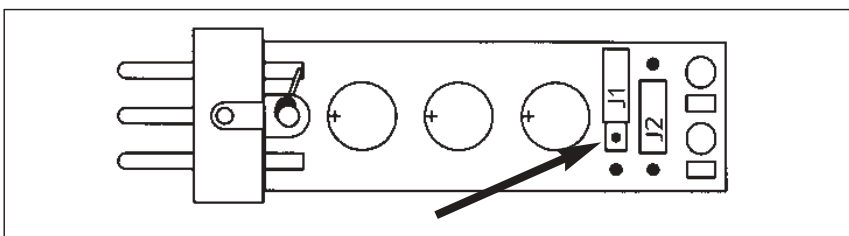

Fig. 8: Print DPA

3. Zum Aktivieren der Bassabschwächung stecken Sie die Drahtbrücke J1 in das mittlere Kontaktpaar am Print ein.

Siehe Fig. 8.



## 5 Technische Daten

Mikrofon	CGN 321 E CGN 521 E	CGN 323 E CGN 523 E	CHM 21
Arbeitsweise	Kondensatormikrofon mit Permanentladung		
Richtcharakteristik	Niere	Hyperniere	Niere
Übertragungsbereich	70-18.000 Hz	50-19.000 Hz	70-18.000 Hz
Empfindlichkeit	18 mV/Pa △ -35 dBV*	12 mV/Pa △ -38 dBV*	18 mV/Pa △ -35 dBV*
Grenzschalldruckpegel (k = 1%)	125 dB	125 dB	125 dB
Äquivalent- schalldruckpegel	<21 dB-A	<21 dB-A	<21 dB-A
Signal/Rauschabstand (A-bew.)	>73 dB	>73 dB	>73 dB
Elektrische Impedanz	<600 Ω	<600 Ω	<600 Ω
Empfohlene Lastimpedanz	>2000 Ω	>2000 Ω	>2000 Ω
Stromversorgung	9-52 V Phantomspeisung nach DIN 45596 (Adapter DPA integriert)		
Stromaufnahme	<3 mA	<3 mA	<3 mA
Anschlussstecker	XLR-3	XLR-3	XLR-3
Oberfläche	dunkelgrau matt	dunkelgrau matt	dunkelgrau matt
Abmessungen (Kapseldurchmesser x l)	13,5 x 380 mm 13,5 x 580 mm	13,5 x 380 mm 13,5 x 580 mm	13,5 x 55 mm
Netto-/Bruttogewicht	160/480 g 170/500 g	160/480 g 170/500 g	20/480 g
Bestellnummer	2965Z0001 2965Z0003	2965Z0002 2965Z0004	2965Z0005

\* bezogen auf 1 V/Pa

Dieses Produkt entspricht der Norm EN 50082-1, vorausgesetzt, dass die nachgeschalteten Audio-/Speisegeräte CE-konform sind.

# 5 Technische Daten

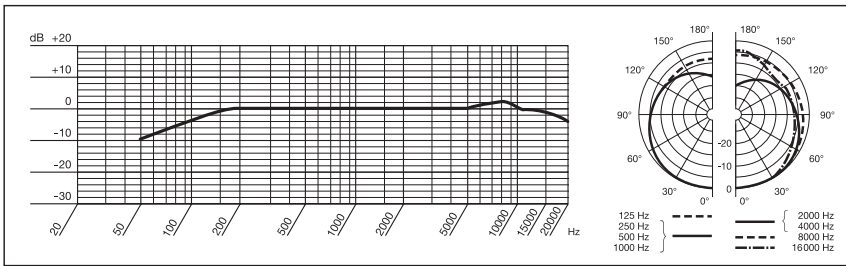

**Frequenzgang & Polardiagramm  
CGN 321 E**

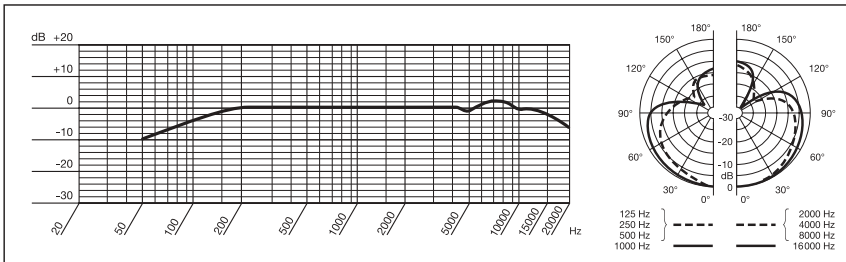

**Frequenzgang & Polardiagramm  
CGN 323 E**

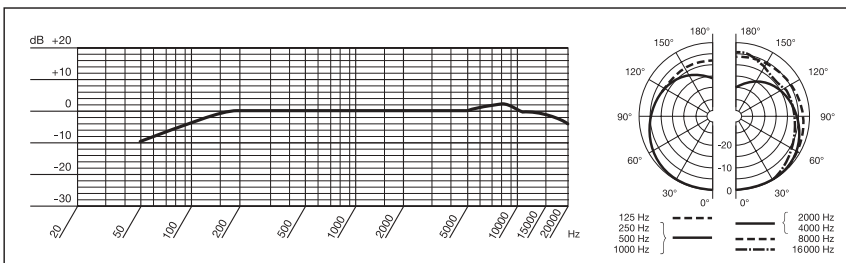

**Frequenzgang & Polardiagramm  
CGN 521 E**

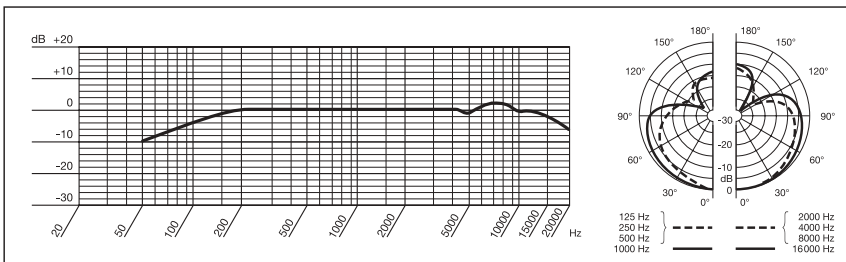

**Frequenzgang & Polardiagramm  
CGN 523 E**

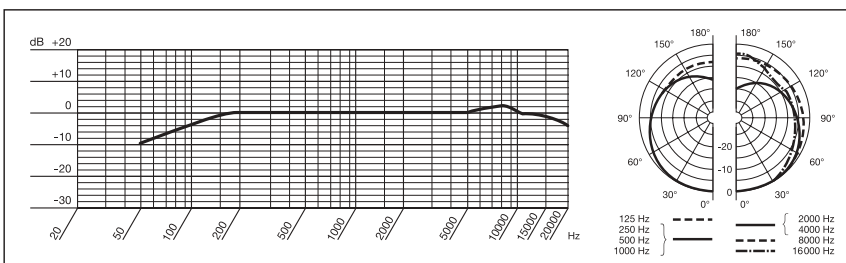

**Frequenzgang & Polardiagramm  
CHM 21**



## 1 Safety and Environment

1. Do not spill any liquids on the equipment and do not drop any objects through the ventilation slots in the equipment.
2. Do not place the equipment near heat sources such as radiators, heating ducts, or amplifiers, etc. and do not expose it to direct sunlight, excessive dust, moisture, rain, mechanical vibrations, or shock.
3. The packaging of the equipment is recyclable. To dispose of the packaging, make sure to use a collection/recycling system provided for that purpose and observe local legislation relating to waste disposal and recycling.



## 2 Description

### 2.1 Introduction

Thank you for purchasing a Discreet Acoustics module. The **Discreet Acoustics Compact Series** comprises four gooseneck microphones, one flown microphone, and dedicated accessories for every application and every type of venue.

### 2.2 Microphones

Refer to figs. 9 to 14.

**CGN 321 E (order no. 2965Z0001):** 380-mm (15-in.) cardioid gooseneck microphone with integrated DPA XLR phantom power adapter and external foam windscreen.

**CGN 323 E (order no. 2965Z0002):** 380-mm (15-in.) hypercardioid gooseneck microphone with integrated DPA XLR phantom power adapter and external foam windscreen.

**CGN 521 E (order no. 2965Z0003):** 576-mm (23-in.) cardioid gooseneck microphone with integrated DPA XLR phantom power adapter and external foam windscreen.

**CGN 323 E (order no. 2965Z0004):** 576-mm (23-in.) hypercardioid gooseneck microphone with integrated DPA XLR phantom power adapter and external foam windscreen.

**CHM 21 (order no. 2965Z0005):** cardioid flown microphone with spring clamp and 10-m (33-ft.) special cable with DPA XLR phantom power adapter.

## 2 Description



Always use the supplied windscreen (unless it would be too visually obtrusive). It protects the microphone from dust and moisture, and reduces pop and wind noise to a minimum.

---

**2.3 Windscreen**  
(2965Z2001)

**B 18 battery power supply** for all Discreet Acoustics Compact microphones.

**2.4 Optional Accessories**

**N 62 E, N 66 E AC power supplies** for all Discreet Acoustics Compact microphones.

**PS3 F-Lock panel mount socket** for all Discreet Acoustics Compact gooseneck microphones (not for CHM 21).

Refer to fig. 9.

**H 500 shock mount** for all Discreet Acoustics Compact gooseneck microphones (not for CHM 21).

Refer to fig.10.

**H 600 shock mount** for all Discreet Acoustics Compact gooseneck microphones (not for CHM 21).

Refer to fig.11.

**SA 60 stand adapter** for all Discreet Acoustics Compact gooseneck microphones (not for CHM 21).

Refer to fig.12.

**ST 1, ST 45 table stands** for all Discreet Acoustics Compact gooseneck microphones (not for CHM 21).

---

Refer to fig.13.

## 3 Microphone Applications



Note that both the maximum working distance and the area covered by the microphone depend on the pickup angle. The smaller the pickup angle (hypercardioid), the longer the maximum distance between the talker and the microphone and the smaller the area covered by the microphone.

Whether a cardioid or hypercardioid capsule will give the best results therefore depends on the specific application situation).

Refer to Table 1.



## 3 Microphone Applications

Microphone	Polar Pattern	Speaker position	Working distance	Application
CGN 321 E	Cardioid	Beinde the micro- phone only	30 to 60 cm* (1 to 2 feet)	Sound system
CGN 323 E	Hypercardioid	90° to 135° off microphone axis	30 to 90 cm* (1 to 3 feet)	Sound system
CGN 521 E	Cardioid	Behind the micro- phone only	30 to 60 cm* (1 to 2 feet)	Sound system
CGN 523 E	Hypercardioid	90° to 135° off microphone axis	30 to 90 cm* (1 to 3 feet)	Sound system
CHM 21	Cardioid	Behind the micro- phone only	1 to 3 m* (3.5 to 10 feet)	Sound system

**Table 1: Microphone applications.**

\* Depending upon Acoustic environment

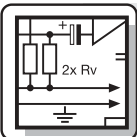

## 4 Installation and Connection

### 4.1 Introduction

All Discreet Acoustics Compact microphones are condenser microphones and therefore require a power supply (phantom power). The microphones have been designed for connection to microphone inputs with 9 to 52 V phantom power. To connect Discreet Acoustics Compact microphones to inputs without phantom power, refer to Section 4.4.

### 4.2 CGN .. E Gooseneck Microphones

Refer to figs. 9 and 12.

#### Note:

Refer to figs. 10 and 11.

1. Use the optional PS 3 F-Lock panel mount socket to install the microphone in a tabletop or an optional SA 60 stand adapter to mount the microphone on a floor or table stand.

For even better vibrational noise rejection, you can fix the microphone to the tabletop with an optional H 500 or H 600 shock mount.

2. Use a shielded cable to connect the microphone to a microphone input with phantom power.

## 4 Installation and Connection

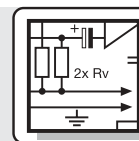

3. If the phantom power on your mixing console is switchable, switch the phantom power on. (Refer to the instruction manual for your mixing console.)  
The microphone is powered directly from the phantom power source on the console.

1. **Prior to installing the microphone**, straighten the cable by carefully pulling it through your fingers. Make sure not to buckle or twist the cable. Let hang for 1 day to untwist.
2. Fasten a hook to the ceiling, use an existing hook, or stretch a fishing line across the hall.
3. Pass the cable through the hook or over the line so that it will hang at the desired height.

**Do not tie a knot into the cable to hang it on the hook.** This may cause the cable to twist and misalign the microphone after a while.

### 4.3 CHM 21 Flown Microphone

#### Important!

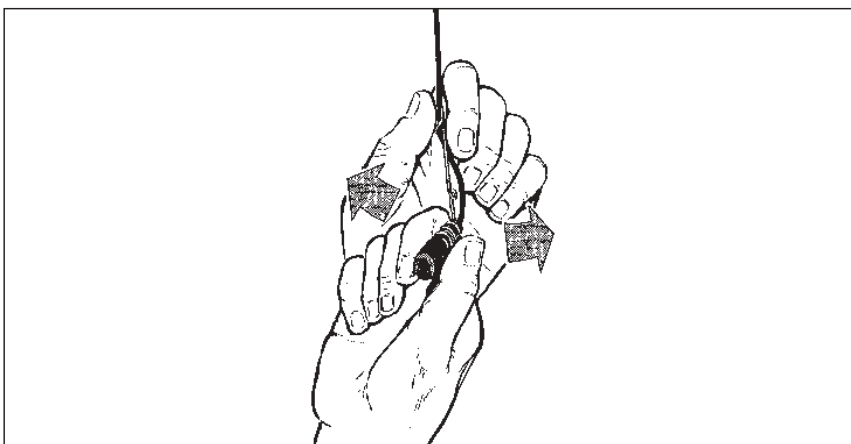

Fig. 1: Aligning the microphone.

5. Hold the cable with one hand and turn the microphone carefully into the desired position.

Refer to fig. 1.

- The cable on the CHM 21 will twist as the ambient temperature changes, e.g., in the heat generated by spotlights.
- The angle of twist depends both on the ambient temperature and the cable length. The shorter the cable, the smaller the amount of twist.

#### Note:

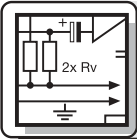

## 4 Installation and Connection

- If you use spotlights, be sure to turn them on before aligning the microphone.
- When you turn the spotlights off, the microphone will rotate out of alignment. Upon turning the spotlights back on, the microphone should rotate back into its original position.

### 4.3.1 Stabilizing the Microphone

To stabilize the microphone,

1. Leave an appropriate length of fishing line through the eyelet on the spring clamp of the CHM 21.
2. Fix the fishing line to two opposite walls so as to create just enough downward pull to steady the microphone laterally.

### 4.3.2 Applications

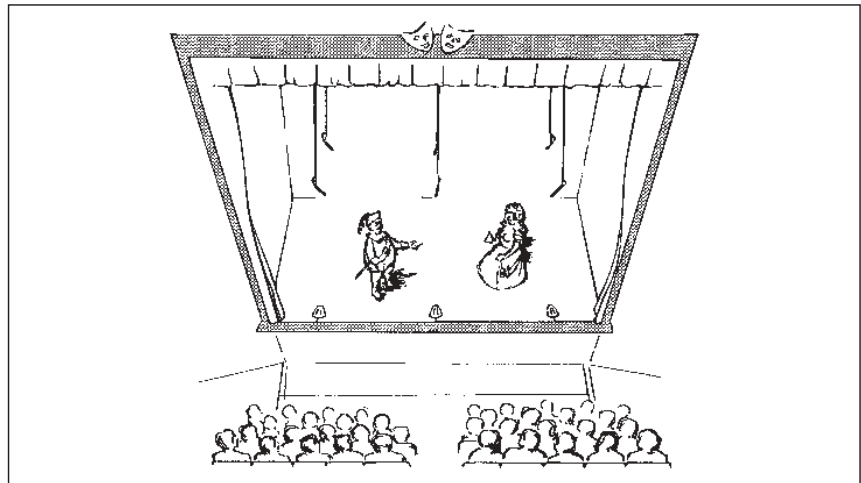

Fig. 2: Theater stage miking

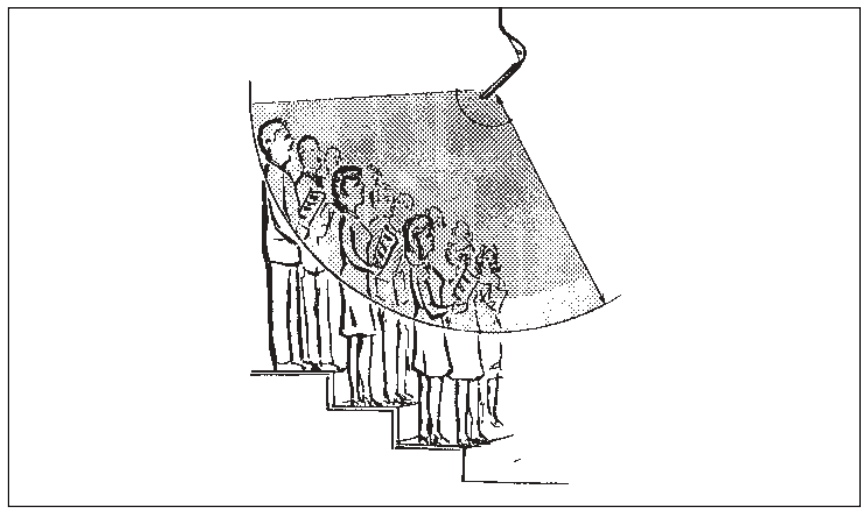
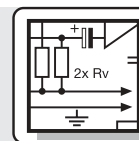

Fig. 3: Miking up a choir

## 4 Installation and Connection



1. Use a shielded balanced cable to connect the microphone to a microphone input with phantom power.
2. If the phantom power on your mixing console is switchable, switch the phantom power on. (Refer to the instruction manual for your mixing console.)  
The microphone is powered directly from the phantom power source.

If your mixer has no phantom power, insert an external phantom power supply between the DPA phantom power adapter and mixer input. We recommend the optional B 18, N 62 E, or N 66 E power supplies from AKG. **Using any power supplies not recommended by AKG may damage your microphone and voids the warranty.**

You may also consider having a **qualified technician** retrofit a phantom power supply as per DIN 45596 to balanced or unbalanced mixer inputs. The DIN 45596 standard specifies a positive voltage of 12, 24, or 48 V on the audio lines versus the cable shield.

### 4.3.3 Audio Connection

### 4.4 Connecting to Inputs without Phantom Power

#### 4.4.1 Balanced Inputs

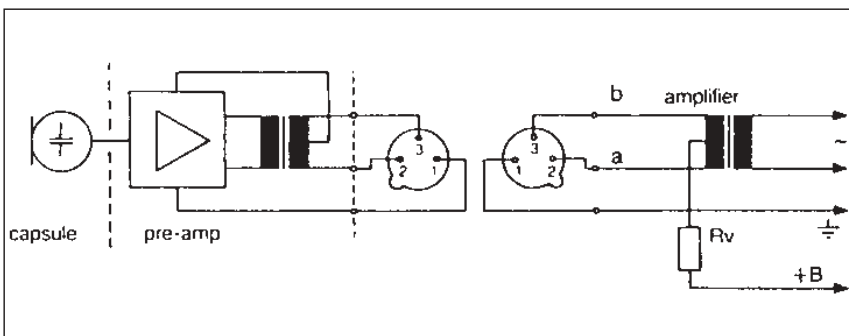

Fig. 4: Input transformer **with center tap** (ungrounded)

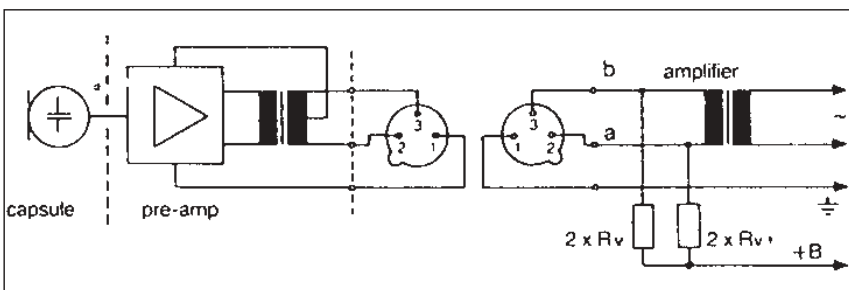
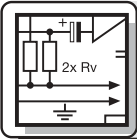

Fig. 5: Input transformer with **no center tap** (ungrounded)

If your equipment inputs are grounded or transformerless, wire either capacitors or extra transformers into the audio lines as shown in fig. 9 above in order to prevent any current leakage into the input stage.



## 4 Installation and Connection

### 4.4.2 Unbalanced Inputs

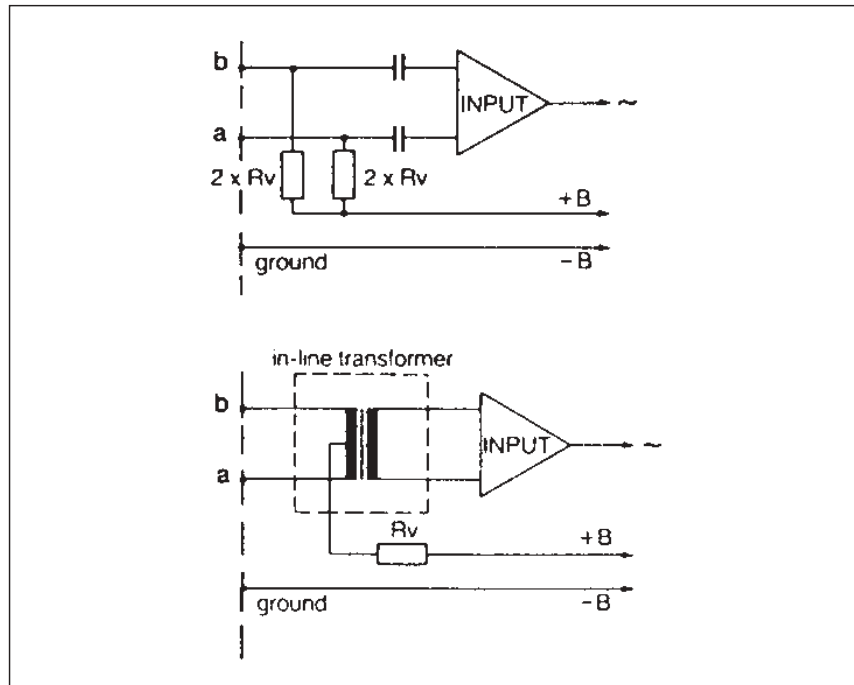

Fig. 6: Unbalanced input stage

Table 2: Standard values for  $R_v$  and  $2 \times R_v$

VDC	$R_v$	$2 \times R_v^*$
12 V $\pm$ 2 V	330 $\Omega$	680 $\Omega$
24 V $\pm$ 4 V	680 $\Omega$	1,200 $\Omega$
48 V $\pm$ 4 V	3,300 $\Omega$	6,800 $\Omega$

\* In order to satisfy the DIN 45596 symmetry requirement, make sure the actual values of the two resistors  $2 \times R_v$  do not differ by more than 0.5%!

## 4 Installation and Connection

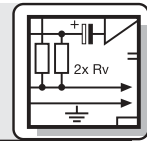

The DPA phantom power adapter is equipped with a bass cut filter to minimize low-frequency noise.

### 4.5 Bass Cut

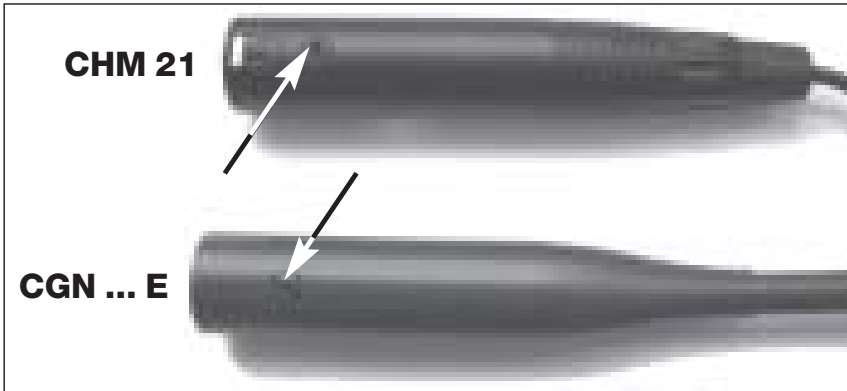

Fig. 7: Fixing screw.

1. Unscrew the fixing screw on the microphone or DPA phantom power adapter.
2. Pull the circuit board out of the case **WITH CAUTION** – so as not to break the internal leads.

Refer to fig. 7.

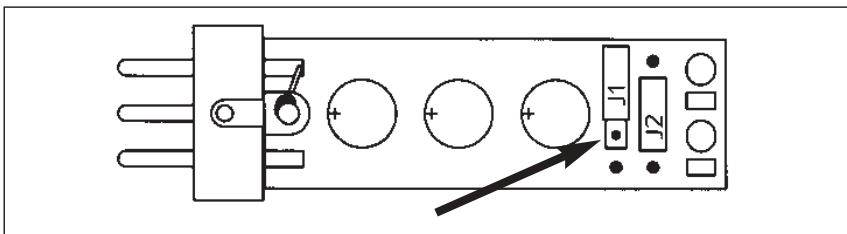

Fig. 8: DPA circuit board.

3. To activate the bass cut filter, plug the jumper J1 into the central contact pair on the circuit board.

Refer to fig. 8.



## 5 Specifications

Microphone	CGN 321 E CGN 521 E	CGN 323 E CGN 523 E	CHM 21
Type	Pre-polarized condenser microphone		
Polar pattern	Cardioid	Hypercardioid	Cardioid
Frequency range	70 to 18,000 Hz	50 to 19,000 Hz	70 to 18,000 Hz
Sensitivity	18 mV/Pa △ -35 dBV*	12 mV/Pa △ -38 dBV*	18 mV/Pa △ -35 dBV*
Max. SPL for 1% THD	125 dB	125 dB	125 dB
Equivalent noise level	<21 dB-A	<21 dB-A	<21 dB-A
Signal/noise ratio (A-weighted.)	>73 dB	>73 dB	>73 dB
Electrical impedance	<600 Ω	<600 Ω	<600 Ω
Receommended load impedance	>2000 Ω	>2000 Ω	>2000 Ω
Power requirement	9 to 52 V phantom power to DIN 45596 (DPA adapter integrated)		
Current consumption	<3 mA	<3 mA	<3 mA
Connector	XLR-3	XLR-3	XLR-3
Finish	matte dark gray	matte dark gray	matte dark gray
Size (capsule dia. x length)	13.5 x 380 mm (0.5 x 15 in.) 13.5 x 580 mm (0.5 x 23 in.)	13.5 x 380 mm (0.5 x 15 in.) 13.5 x 580 mm (0.5 x 23 in.)	13.5 x 55 mm (0.5 x 2.1 in.)
Net/shipping weight	160/480 g (5.7/17 oz.) 170/500 g (6/17.7 oz.)	160/480 g (5.7/17 oz.) 170/500 g (6/17.7 oz.)	20/480 g (0.7 x 17 oz.)
Order no.	2965Z0001 2965Z0003	2965Z0002 2965Z0004	2965Z0005

\* re 1 V/Pa

This product conforms to EN 540082-1 provided it is connected to audio/power supply equipment with a CE mark.

# 5 Specifications

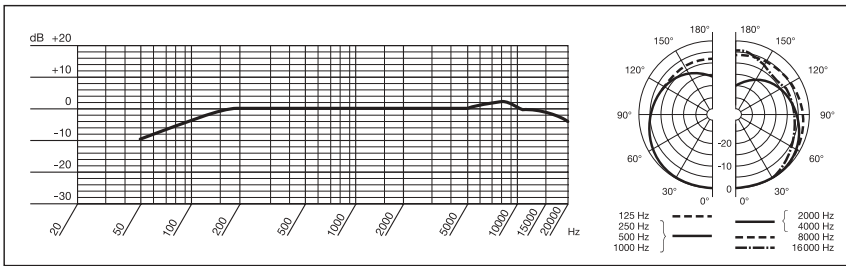

**CGN 321 E**  
**Frequency**  
**Response &**  
**Polar Diagram**

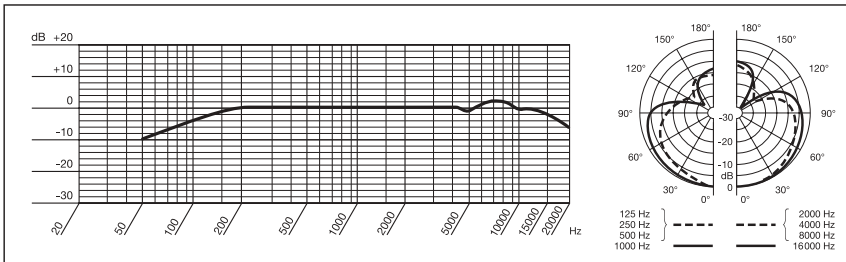

**CGN 323 E**  
**Frequency**  
**Response &**  
**Polar Diagram**

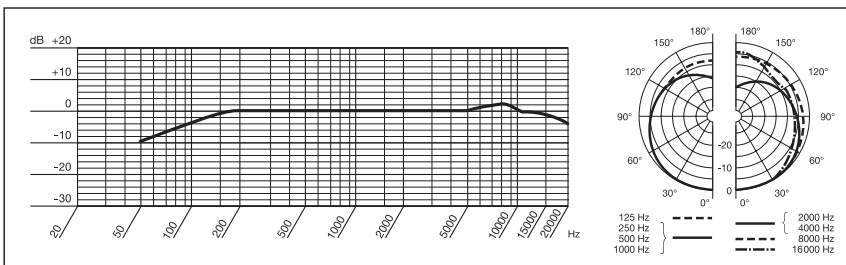

**CGN 521 E**  
**Frequency**  
**Response &**  
**Polar Diagram**

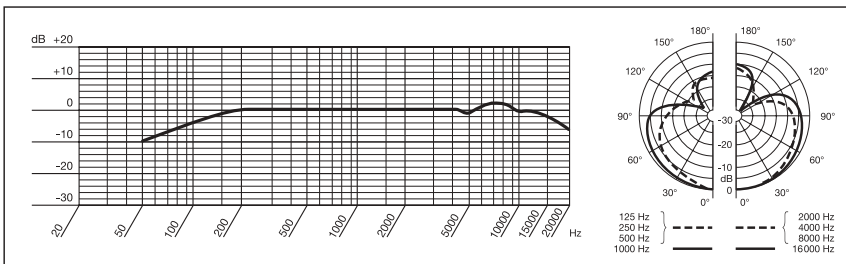

**CGN 523 E**  
**Frequency**  
**Response &**  
**Polar Diagram**

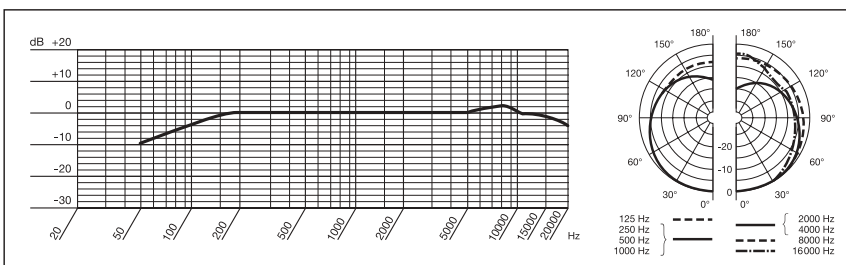

**CHM 21**  
**Frequency**  
**Response &**  
**Polar Diagram**



## 1 Sécurité et environnement

1. Attention de ne pas renverser de liquide sur le micro et de ne rien faire tomber dans les ouvertures.
2. Ne laissez jamais le micro à proximité d'une source de chaleur (tuyau de radiateur ou autre appareil de chauffage, ampli. etc.) ni dans un lieu où il risque d'être exposé directement au soleil, à une atmosphère poussiéreuse, à l'humidité, à la pluie, aux vibrations ou aux secousses.
3. L'emballage est recyclable. Déposez l'emballage dans un récipient de collecte prévu à cet effet.



## 2 Description

### 2.1 Introduction

Nous vous félicitons d'avoir choisi un module Discreet Acoustics. La série Discreet Acoustics Compact comprend 4 microphones à col-de-cygne et 1 microphone à suspendre ainsi que des accessoires spéciaux pour toutes applications et tous lieux d'utilisation.

### 2.2 Microphones

Voir Fig. 9 - 13.

**CGN 321 E (N° réf. 2965Z0001)** : microphone à col-de-cygne de 380 mm de long avec circuit d'adaptation pour alimentation fantôme XLR DPA intégré. Microphone à caractéristique cardioïde et bonnette anti-vent en mousse.

**CGN 323 E (N° réf. 2965Z0002)** : microphone à col-de-cygne de 380 mm de long avec circuit d'adaptation pour alimentation fantôme XLR DPA intégré. Microphone à caractéristique hypercardioïde et bonnette anti-vent en mousse.

**CGN 521 E (N° réf. 2965Z0003)** : microphone à col-de-cygne de 576 mm de long avec circuit d'adaptation pour alimentation fantôme XLR DPA intégré. Microphone à caractéristique cardioïde et bonnette anti-vent en mousse.

**CGN 523 E (N° réf. 2965Z0004)** : microphone à col-de-cygne de 576 mm de long avec circuit d'adaptation pour alimentation fantôme XLR DPA intégré. Microphone à caractéristique hypercardioïde et bonnette anti-vent en mousse.

## 2 Description



**CHM 21 (N° réf. 2965Z0005)** : microphone à suspendre avec pince à ressort et 10 m de câble spécial avec circuit d'adaptation pour alimentation fantôme XLR DPA. Caractéristique cardioïde.

---

Voir Fig. 14.

Utilisez toujours la bonnette anti-vent fournie (sauf si elle se voit trop). Elle protège le micro de la poussière et de l'humidité et élimine efficacement les pop et bruits dus au souffle.

---

**2.3 Bonnette anti-vent**  
(2965Z2001)

**Alimentation à piles B 18** pour tous les microphones Discreet Acoustics Compact

**Blocs secteur N 62 E, N 66 E** pour tous les microphones Discreet Acoustics Compact

**Socle de montage PS3 F-Lock** pour tous les microphones à col-de-cygne Discreet Acoustics Compact (pas pour le CHM 21)

**2.4 Accessoires optionnels**

Voir Fig. 9.

**Support élastique H 500** pour tous les microphones à col-de-cygne Discreet Acoustics Compact (pas pour le CHM 21)

Voir Fig. 10.

**Support élastique H 600** pour tous les microphones à col-de-cygne Discreet Acoustics Compact (pas pour le CHM 21)

Voir Fig. 11.

**Adaptateur support SA 60** pour tous les microphones à col-de-cygne Discreet Acoustics Compact (pas pour le CHM 21)

Voir Fig. 12.

**Supports de table ST 1, ST 45** pour tous les microphones à col-de-cygne Discreet Acoustics Compact (pas pour le CHM 21)

---

Voir Fig. 13.

## 3 Applications des microphones



N'oubliez pas que l'angle de capture influe à la fois sur la distance maximale à la source et sur la surface captée. Plus l'angle de capture est petit (hypercardioïde) plus la distance maximale entre locuteur et micro est grande mais plus la surface captée est réduite.

Le choix entre un microphone cardioïde ou hypercardioïde dépend donc de la situation pour l'utilisation envisagée.

Voir Tableau 1.



## 3 Applications des microphones

Microphone	Directivité	Position des haut-parleurs	Distance à la source	Application
CGN 321 E	cardioïde	derrière le micro seulement	30 - 60 cm	sonorisation
CGN 323 E	hypercardioïde	latéralement ou obliquement derrière le micro	30 - 90 cm	sonorisation
CGN 521 E	cardioïde	derrière le micro seulement	30 - 60 cm	sonorisation
CGN 523 E	hypercardioïde	latéralement ou obliquement derrière le micro	30 - 90 cm	sonorisation
CHM 21	cardioïde	derrière le micro seulement	1 - 3 m	sonorisation

**Tableau 1 : Applications des microphones**

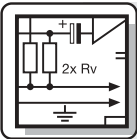

## 4 Montage et raccordement

### 4.1 Introduction

Tous les microphones de la gamme Discreet Acoustics Compact sont des micros électrostatiques nécessitant donc une alimentation (alimentation fantôme). Les microphones sont conçus pour le raccordement à une entrée de micro avec alimentation fantôme (9 à 52 V). Pour le raccordement à une entrée sans alimentation fantôme se reporter au point 4.4.

### 4.2 Microphones à col-de-cygne CGN .. E

Voir Fig. 9 et 12.

#### Remarque :

Voir Fig. 10 et 11.

1. Montez le microphone au moyen du socle de montage optionnel PS 3 F-Lock sur un plateau de table ou bien avec l'adaptateur de pied optionnel SA 60 sur un pied de sol ou de table.

Pour une meilleure immunité aux vibrations, vous pouvez également encastrer le microphone dans la table au moyen du support élastique optionnel H 500 ou H 600.

2. Raccordez le microphone à une entrée de micropho-

## 4 Montage et raccordement

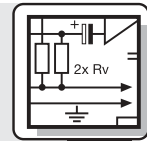

ne avec alimentation fantôme au moyen d'un câble blindé.

3. Si l'alimentation fantôme de votre table de mixage est commutable, mettez-la en service (consultez à cet effet le mode d'emploi de votre table de mixage).  
Le microphone est alimenté directement par l'alimentation fantôme.

1. **Avant de procéder au montage**, étirez le câble doucement avec la main, en faisant bien attention de ne pas le vriller ou le couder.
2. Fixez un crochet approprié au plafond ou tendez un fil à travers la salle.
3. Placez le câble sur le crochet ou le fil de manière à ce que le micro soit suspendu à la hauteur voulue.
4. Fixez le câble avec du chatterton.

**Ne fixez jamais le câble au crochet en faisant un nœud!** Le câble finirait par se retourner et vous n'arriveriez plus à positionner correctement le micro.

### 4.3 Microphone à suspendre CHM 21

**Important!**

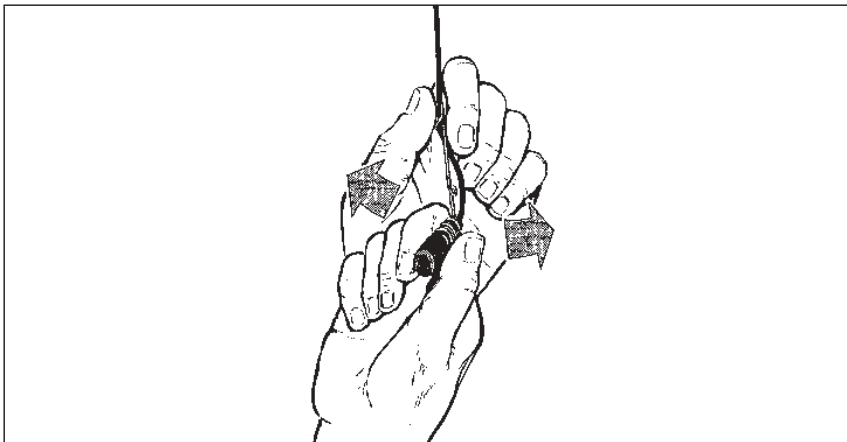

Fig. 1 : Orientation du microphone

5. Maintenez le câble d'une main et tournez le micro avec précautions pour lui faire occuper la position voulue.

Voir Fig. 1.

- Le câble du CHM 21 vrille sous l'effet de variations de la température, p.ex. lorsqu'il est exposé à la chaleur de projecteurs.

**Remarque :**

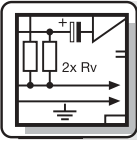

## 4 Montage et raccordement

- L'angle de vrillage dépend d'une part de la température ambiante, d'autre part de la longueur du câble. Plus le câble est court, moins le vrillage est important.
- **Si vous travaillez avec des projecteurs, allumez-les avant d'orienter le micro.**
- Lorsque vous éteindrez les projecteurs, le micro changera d'orientation. Lorsque vous réallumerez les projecteurs il reprendra la position que vous aviez choisie.

### 4.3.1 Stabilisation du micro

Pour stabiliser le micro :

1. Introduisez une ligne de pêcheur (fil de nylon transparent) de la longueur voulue dans l'œillet de la pince du CHM 21.
2. Fixez le fil à deux murs opposés de manière à obtenir une traction vers le bas juste suffisante pour maintenir le micro latéralement.

### 4.3.2 Applications

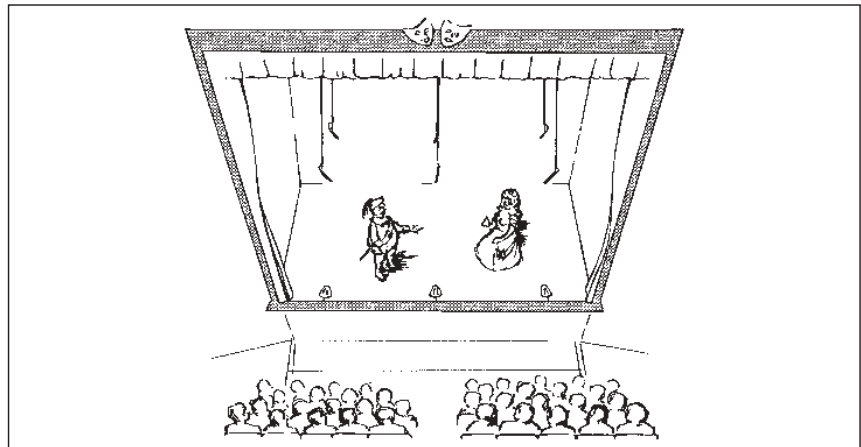

Fig. 2: Sonorisation de théâtre

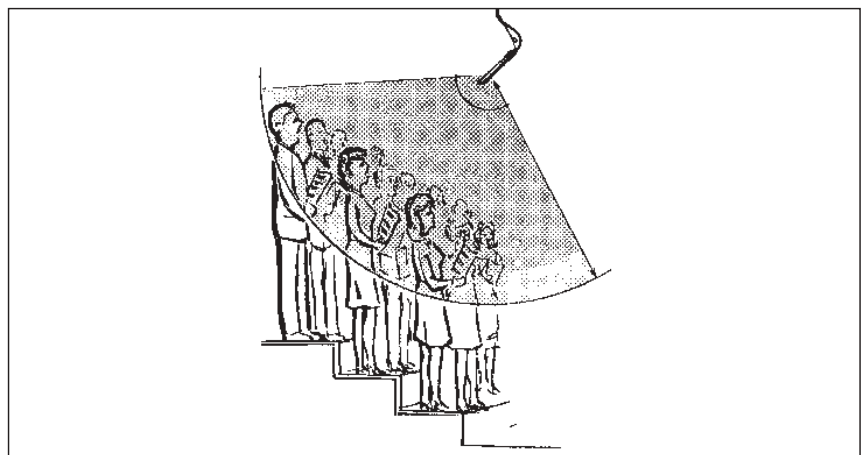
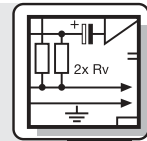

Fig. 3: Enregistrement d'une chorale

## 4 Montage et raccordement



1. Raccordez le microphone à l'aide d'un câble blindé sur une entrée micro avec alimentation fantôme.
2. Si l'alimentation fantôme de votre table de mixage est commutable, mettez-la en service (consultez à cet effet le mode d'emploi de votre table de mixage).  
Le microphone est alimenté directement par l'alimentation fantôme.

Si votre table de mixage ne comporte pas d'alimentation fantôme, intercalez une alimentation fantôme entre l'entrée de micro et l'adaptateur DPA. Nous recommandons les modules d'alimentation AKG optionnels B 18, N 62 E et N 66 E.

Il est également possible de faire installer **par un technicien qualifié** une alimentation fantôme selon DIN 45596 dans des entrées micro symétriques et asymétriques. Cette norme demande sur les fils b.f. une tension positive de 12, 24 ou 48 volts, rapportée au blindage.

### 4.3.3 Connexion audio

### 4.4 Alimentation pour entrées sans alimentation fantôme

#### 4.4.1 Entrées symétriques

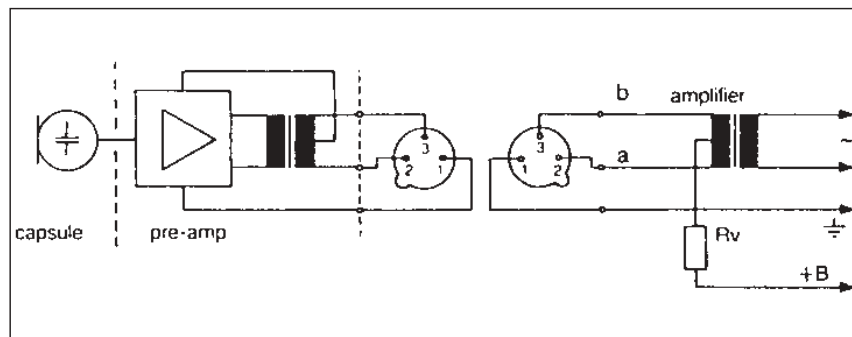

Fig. 4: Schéma pour un transformateur d'entrée **avec prise médiane** (circuit flottant)

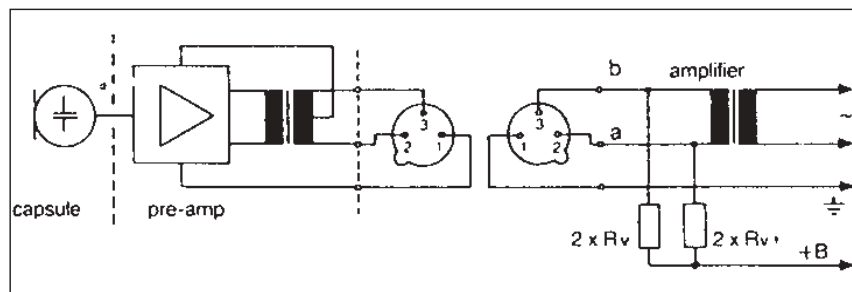
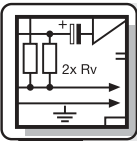

Fig. 5: Schéma pour un transformateur d'entrée **sans prise médiane** (circuit flottant)



## 4 Montage et raccordement

### 4.4.2 Entrées asymétriques

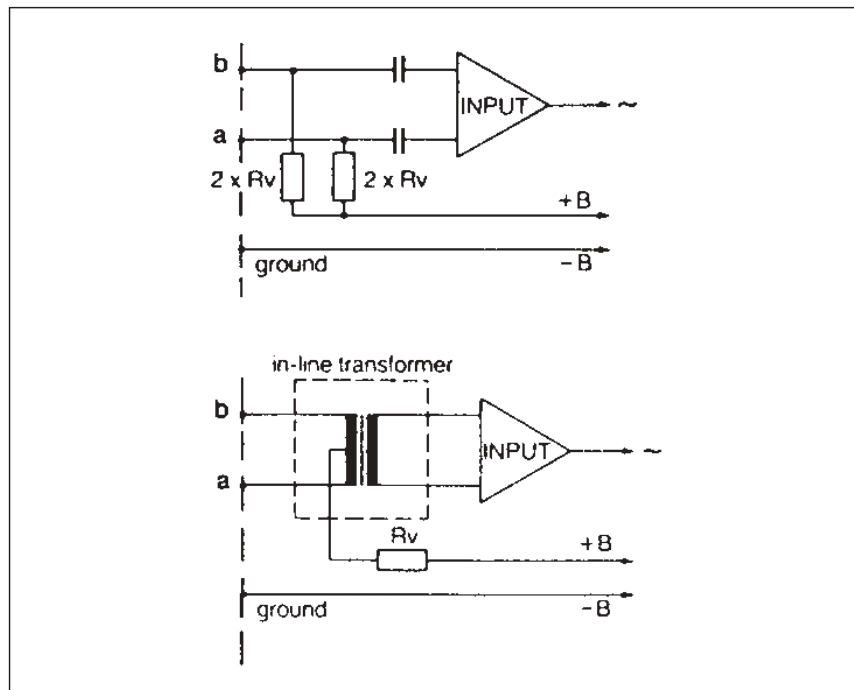

Fig. 6: Etage d'entrée asymétrique

Si les entrées de la table de mixage sont mises à la terre ou qu'on ne dispose pas de transformateurs d'entrée, il est nécessaire d'insérer des condensateurs ou des transformateurs supplémentaires dans les lignes audio pour protéger l'étage d'entrée d'éventuels courants de fuite.

	<b>Vcc</b>	<b>Rv</b>	<b>2 x Rv*</b>
Tableau 2: Valeurs standard pour Rv (ou 2 x Rv)	12 V ±2 V	330 Ω	680 Ω
	24 V ±4 V	680 Ω	1,200 Ω
	48 V ±4 V	3,300 Ω	6,800 Ω

\* Pour respecter la symétrie, l'écart de tolérance des résistances 2 x Rv ne devra pas dépasser 0,5%.

## 4 Montage et raccordement

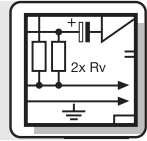

L'adaptateur fantôme DPA possède un atténuateur de grave neutralisant les parasites à basse fréquence.

### 4.5 Atténuation du grave

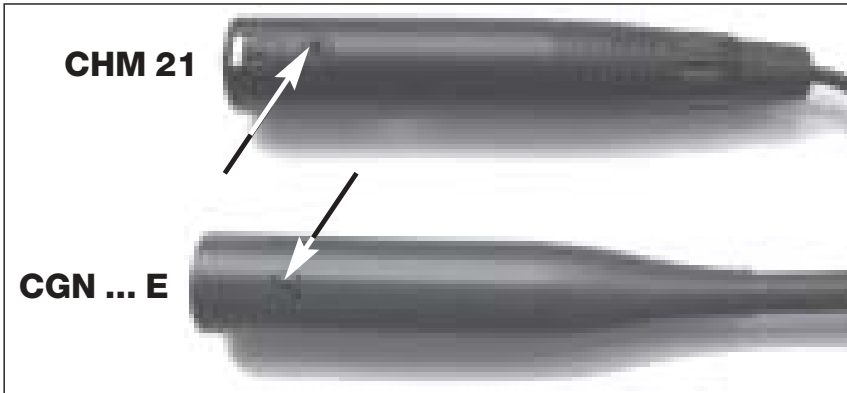

Fig. 7 : Vis de fixation

1. Desserrez la vis de fixation du microphone ou de l'adaptateur d'alimentation fantôme DPA.
2. Extrayez avec PRÉCAUTIONS la carte du boîtier.

Voir Fig. 7.

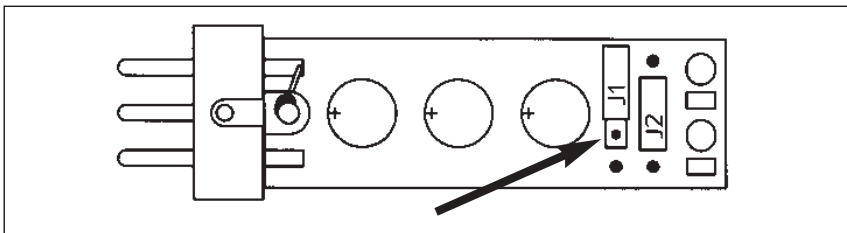

Fig. 8: Carte DPA

3. Pour activer l'atténuateur de grave mettez le pontage J1 sur le pair de contacts central sur la carte.

Voir Fig. 8.



## 5 Caractéristiques techniques

Microphone	CGN 321 E CGN 521 E	CGN 323 E CGN 523 E	CHM 21
Fonctionnement	microphone électrostatique à charge permanente		
Directivité	cardioïde	hypercardioïde	cardioïde
Réponse en fréquence	70-18.000 Hz	50-19.000 Hz	70-18.000 Hz
Sensibilité	18 mV/Pa △ -35 dBV*	12 mV/Pa △ -38 dBV*	18 mV/Pa △ -35 dBV*
Pression sonore maxi. (facteur de distorsion de 1%)	125 dB	125 dB	125 dB
Niveau de bruit équivalent	<21 dB-A	<21 dB-A	<21 dB-A
Rapport signal/bruit (pondération A)	>73 dB	>73 dB	>73 dB
Impédance électrique	<600 Ω	<600 Ω	<600 Ω
Impédance de charge recommandée	>2000 Ω	>2000 Ω	>2000 Ω
Alimentation	9-52 V alimentation fantôme selon DIN 45596 (adaptateur DPA intégré)		
Consommation	<3 mA	<3 mA	<3 mA
Connecteur	XLR-3	XLR-3	XLR-3
Finition	gris foncé mat	gris foncé mat	gris foncé mat
Dimensions (diam. capsule x longueur)	13,5 x 380 mm 13,5 x 580 mm	13,5 x 380 mm 13,5 x 580 mm	13,5 x 55 mm
Poids net/d'expédition	160/480 g 170/500 g	160/480 g 170/500 g	20/480 g
N° réf.	2965Z0001 2965Z0003	2965Z0002 2965Z0004	2965Z0005

\* rapp. à 1 V/Pa

Ce produit est conforme à la norme EN 50 082-1 à condition que les appareils en aval soient aux normes européennes.

# 5 Caractéristiques techniques

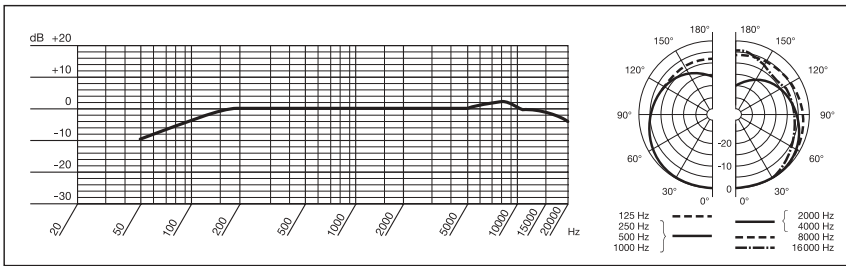

**Réponse en fréquence & diagramme polaire CGN 321 E**

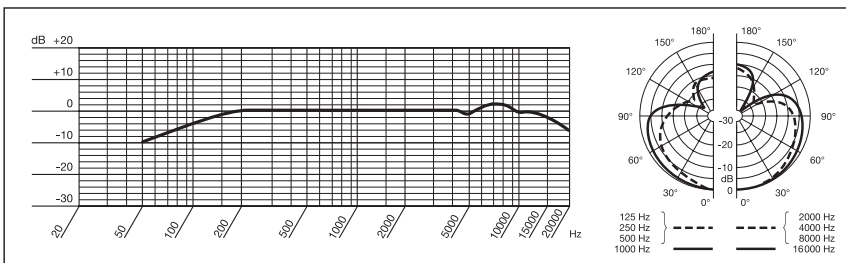

**Réponse en fréquence & diagramme polaire CGN 323 E**

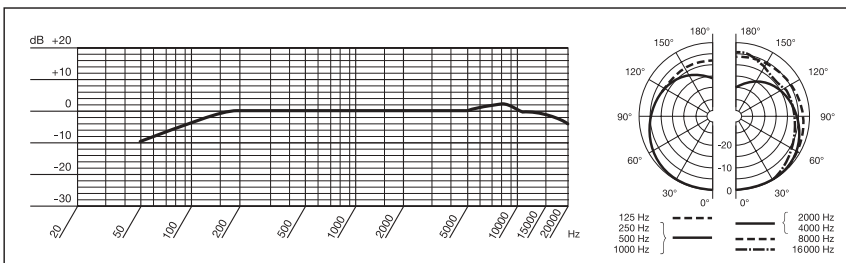

**Réponse en fréquence & diagramme polaire CGN 521 E**

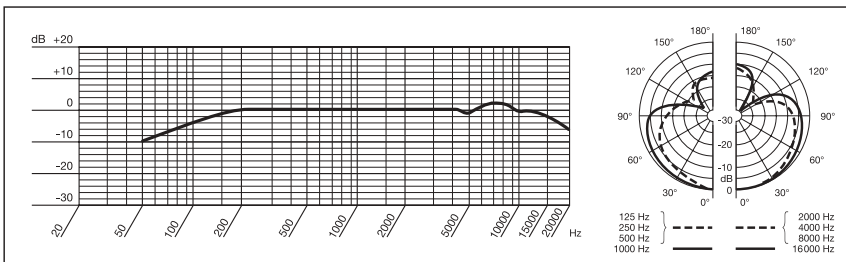

**Réponse en fréquence & diagramme polaire CGN 523 E**

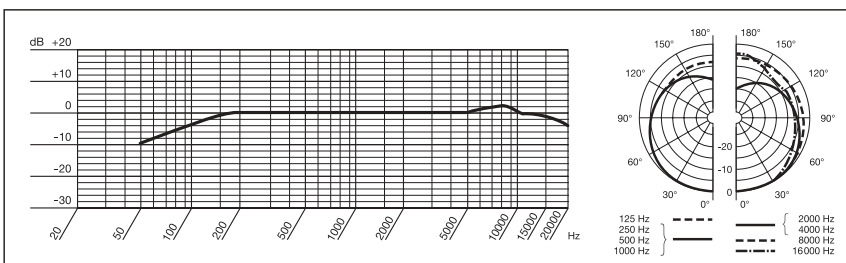

**Réponse en fréquence & diagramme polaire CHM 21**



## 1 Sicurezza ed ambiente

1. Non fate entrare liquidi nell'apparecchio e non fate cadere oggetti nelle aperture dell'apparecchio.
2. Non posizionate l'apparecchio nella vicinanza di fonti di calore, come p.e. radiatori, tubi del riscaldamento, amplificatori ecc. e non esponetelo direttamente al sole, alla polvere e all'umidità, alla pioggia, a vibrazioni o a colpi.
3. L'imballaggio è riciclabile. Smaltite l'imballaggio in un apposito sistema di raccolta.



## 2 Descrizione

### 2.1 Introduzione

Congratulazioni per aver acquistato un modulo Discreet Acoustics. La serie **Discreet Acoustics Compact** comprende 4 microfoni a collo di cigno e 1 microfono pendente nonché accessori speciali per ogni tipo e luogo d'impiego.

### 2.2 Microfoni

Vedi figg. 9 a 14.

**CGN 321 E (numero d'ordine 2965Z0001):** Microfono a collo di cigno lungo 380 mm con integrato adattatore XLR per alimentazione phantom DPA. Microfono con direttività cardioide e antisoffio in schiuma.

**CGN 323 E (numero d'ordine 2965Z0002):** Microfono a collo di cigno lungo 380 mm con integrato adattatore XLR per alimentazione phantom DPA. Microfono con direttività ipercardioide e antisoffio in schiuma.

**CGN 521 E (numero d'ordine 2965Z0003):** Microfono a collo di cigno lungo 576 mm con integrato adattatore XLR per alimentazione phantom DPA. Microfono con direttività cardioide e antisoffio in schiuma.

**CGN 523 E (numero d'ordine 2965Z0004):** Microfono a collo di cigno lungo 576 mm con integrato adattatore XLR per alimentazione phantom DPA. Microfono con direttività ipercardioide e antisoffio in schiuma.

**CHM 21 (numero d'ordine 2965Z0005):** Microfono pendente con morsetto a molla e cavo speciale lungo 10 m con adattatore XLR per alimentazione phantom DPA. Direttività cardioide.

## 2 Descrizione



Usate sempre l'antisoffio in dotazione (salvo il caso che l'antisoffio disturberebbe dal punto di vista estetico). L'antisoffio protegge il microfono da polvere ed umidità e sopprime largamente i rumori pop e quelli prodotti dal vento.

### 2.3 Antisoffio (2965Z2001)

**Alimentatore a batteria B 18** per tutti i microfoni Discreet Acoustics Compact

**Alimentatori di rete N 62 E, N 66 E** per tutti i microfoni Discreet Acoustics Compact

**Zoccolo di montaggio PS3 F-Lock** per tutti i microfoni a collo di cigno Discreet Acoustics Compact (non per il CHM 21)

**Supporto elastico H 500** per tutti i microfoni a collo di cigno Discreet Acoustics Compact (non per il CHM 21)

**Supporto elastico H 600** per tutti i microfoni a collo di cigno Discreet Acoustics Compact (non per il CHM 21)

**Collegamento per supporto SA 60** per tutti i microfoni a collo di cigno Discreet Acoustics Compact (non per il CHM 21)

**Supporti da tavolo ST 1, ST 45** per tutti i microfoni a collo di cigno Discreet Acoustics Compact (non per il CHM 21)

### 2.4 Accessori opzionali

Vedi fig. 9.

Vedi fig. 10.

Vedi fig. 11.

Vedi fig. 12.

Vedi fig. 13.

## 3 Applicazioni microfoniche



Tenete conto del fatto che l'angolo di ripresa influisce sia sulla distanza massima dalla bocca che sulla superficie da riprendere. Più ridotto è l'angolo di ripresa (ipercardioid), più grande è la distanza massima tra oratore e microfono, ma più piccola è la superficie da riprendere.

La scelta tra microfono a direttività cardioid o ipercardioid dipende quindi dalla rispettiva situazione d'impiego.

Vedi Tabella 1.



### 3 Applicazioni microfoniche

Microfono	Direttività	Posizionamento delle casse acustiche	Distanza dalla bocca	Applicazione
CGN 321 E	cardioide	solo dietro al microfono	30 - 60 cm	sonorizzazione
CGN 323 E	ipercardioide	lateralmente o obliquamente dietro al microfono	30 - 90 cm	sonorizzazione
CGN 521 E	cardioide	solo dietro al microfono	30 - 60 cm	sonorizzazione
CGN 523 E	ipercardioide	lateralmente o obliquamente dietro al microfono	30 - 90 cm	sonorizzazione
CHM 21	cardioide	solo dietro al microfono	1 - 3 m	sonorizzazione

**Tabella 1: Applicazioni microfoniche**

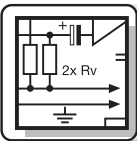

### 4 Montaggio e collegamento

#### 4.1 Introduzione

Tutti i microfoni della serie Discreet Acoustics Compact sono microfoni a condensatore e necessitano quindi di corrente (alimentazione phantom). I microfoni sono predisposti per il collegamento ad ingressi microfonici con alimentazione phantom (9-52 V). Per il collegamento a ingressi senza alimentazione phantom vedi capitolo 4.4.

#### 4.2 Microfoni a collo di cigno CGN .. E

Vedi figg. 9 e 12.

#### Nota:

Vedi figg. 10 e 11.

1. Montate il microfono sul ripiano di un tavolo servendovi dello zoccolo di montaggio opzionale PS 3 F-Lock o montatelo su un supporto da pavimento o da tavolo servendovi del collegamento opzionale per supporto SA 60.

Per sopprimere meglio le vibrazioni meccaniche, potete montare il microfono sul ripiano del tavolo anche servendovi della sospensione elastica opzionale H 500 o H 600.

2. Collegate il modulo di montaggio - servendovi di un cavo schermato - ad un ingresso microfonico con alimentazione phantom.

## 4 Montaggio e collegamento

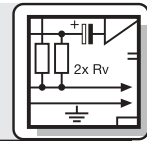

3. Se l'alimentazione phantom del vostro mixer può venir attivata e disattivata, attivatela (leggere a proposito le istruzioni per l'uso del vostro mixer). Il microfono riceve la sua tensione d'alimentazione direttamente dall'alimentazione phantom.

1. **Prima di montare il cavo**, lasciarlo leggermente con la mano. Fate attenzione a non piegare o torcere il cavo.
2. Applicate sul soffitto un gancio adatto o tirate un filo attraverso la sala.
3. Disponete il cavo sul gancio o sul filo in modo che il microfono penda all'altezza desiderata.
4. Fissate il cavo con nastro isolante.

**Non fissate il cavo in nessun caso annodandolo** sul gancio perché così il cavo si torcerebbe e il microfono non sarebbe più posizionabile.

### 4.3 Microfono pendente CHM 21

**Importante!**

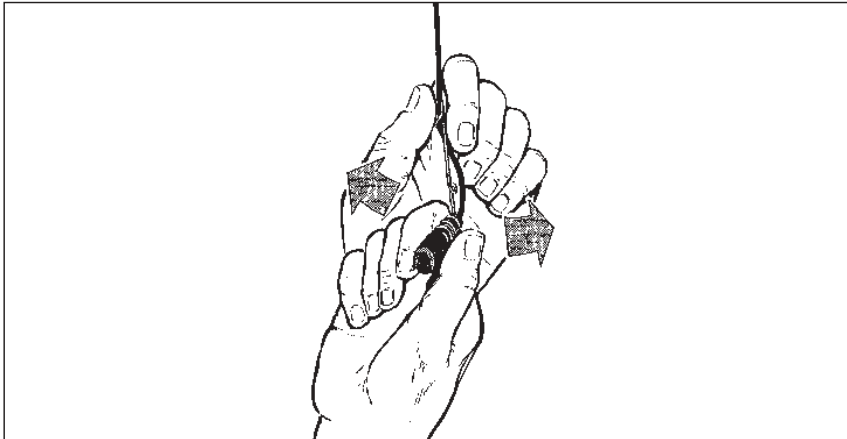

Fig. 1: Posizionamento del microfono

5. Tenete il cavo con una mano e girate il microfono lentamente nella posizione desiderata.

Vedi fig. 1.

- In caso di sbalzi di temperatura, p.e. dovuti al calore dei riflettori, il cavo del CHM 21 si torce.
- L'angolo di torsione dipende sia dalla temperatura d'ambiente che dalla lunghezza del cavo. Più corto è il cavo, tanto minore la torsione.
- **Quando lavorate con riflettori, accendeteli prima di posizionare il microfono.**

**Avvertenza:**

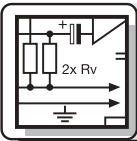

## 4 Montaggio e collegamento

- Dopo aver spento i riflettori, il cavo del microfono si torcerà. Quando riaccendete i riflettori, il microfono ritorna nella stessa posizione in cui l'avevate portato prima.

### 4.3.1 Come stabilizzare il microfono

Per stabilizzare la posizione del microfono,

1. Infilate una lenza da pesca (lenza in nailon trasparente) della necessaria lunghezza attraverso l'occhiello del morsetto a molla del CHM 21.
2. Fissate la lenza su due pareti opposte in modo che eserciti ancora sufficiente trazione verso il basso per fissare il microfono lateralmente.

### 4.3.2 Applicazioni

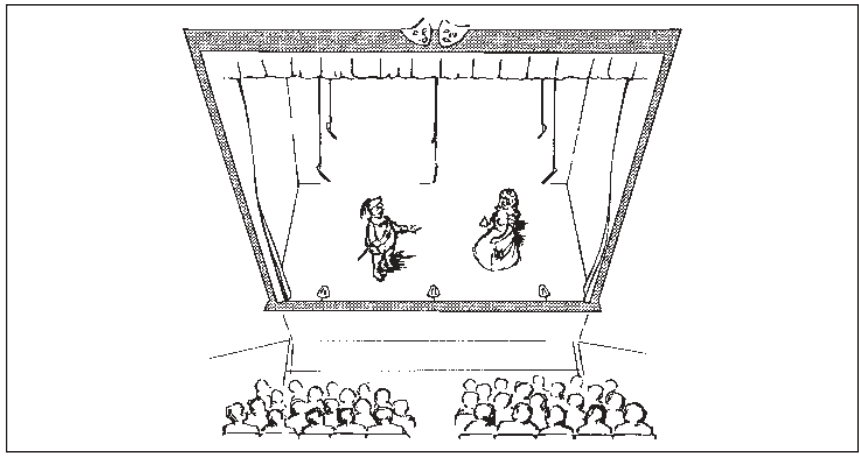

Fig. 2: Sonorizzazione teatro

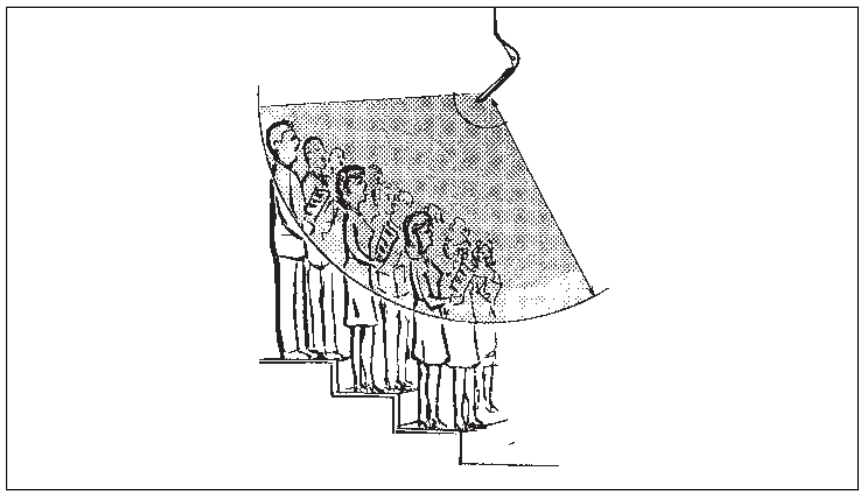
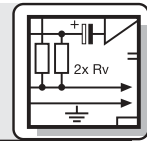

Fig. 3: Ripresa coro

## 4 Montaggio e collegamento



1. Collegate il microfono mediante un cavo schermato ad un ingresso microfonic con alimentazione phantom.
2. Se l'alimentazione phantom del vostro mixer può venir attivata e disattivata, attivatela (leggere a proposito le istruzioni per l'uso del vostro mixer).  
Il microfono riceve la sua tensione d'alimentazione direttamente dall'alimentazione phantom.

Se il vostro mixer non dispone di un'alimentazione phantom, collegate un alimentatore phantom tra ingresso microfonic e adattatore per alimentazione phantom DPA. Raccomandiamo gli alimentatori opzionali della AKG B 18, N 62 E e N 66 E.

Ingressi microfonic simmetrici ed asimmetrici possono venir ampliati con alimentazione phantom secondo DIN 45596 **da un tecnico qualificato**. La norma DIN 45596 prescrive un'alimentazione positiva da 12, 24 o 48 Volt alle linee audio contro la schermatura del cavo.

### 4.3.3 Collegamento audio

### 4.4 Alimentazione per ingressi senza alimentazione phantom

#### 4.4.1 Ingressi simmetrici

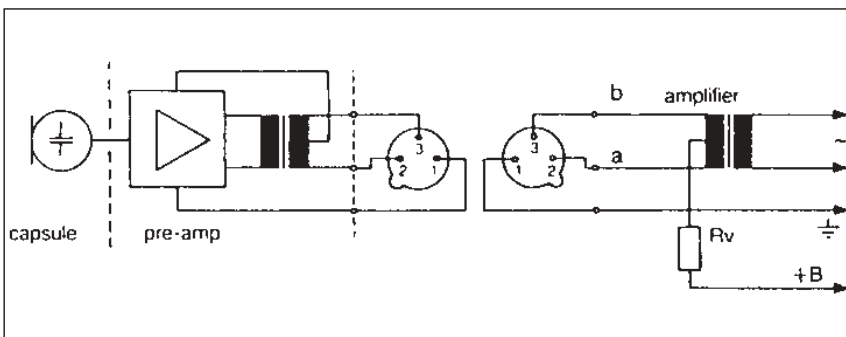

Fig. 4: Collegamento con trasformatore d'ingresso **con derivazione mediana** (senza massa)

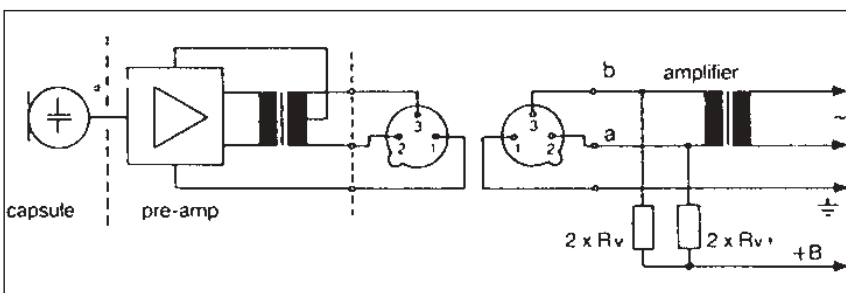
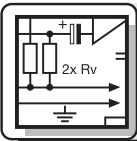

Fig. 5: Collegamento con trasformatore d'ingresso **senza derivazione mediana** (senza massa)



## 4 Montaggio e collegamento

### 4.4.2 Ingressi asimmetrici

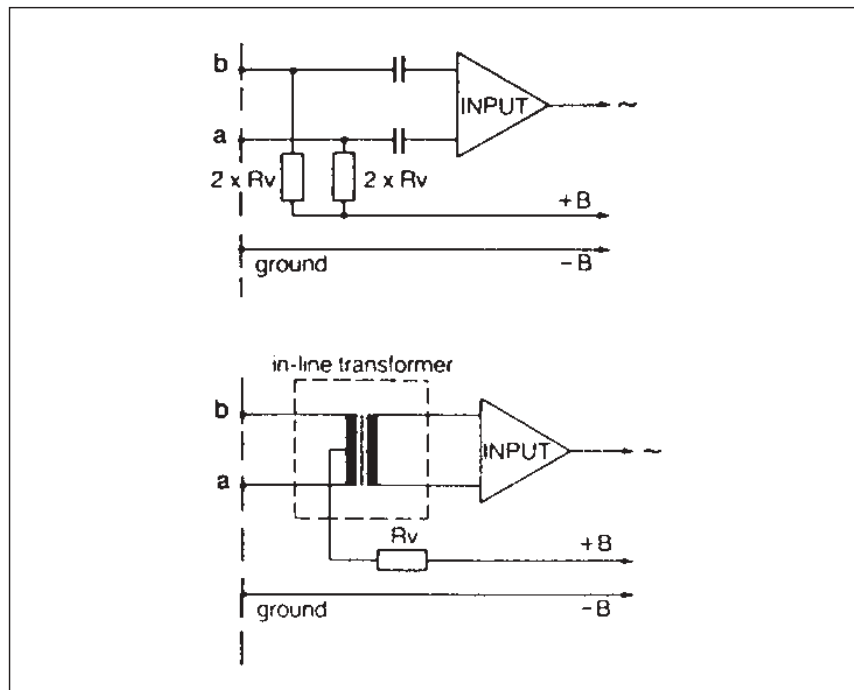

Fig. 6: Stadio d'ingresso asimmetrico

Se gli ingressi del mixer sono collegati a terra o se non ci sono trasformatori d'ingresso, bisogna inserire condensatori o trasformatori aggiuntivi nelle linee audio per evitare che lo stadio d'ingresso venga disturbato da correnti di dispersione.

Tabella 2: Valori normali per  $R_v$  (oppure  $2 \times R_v$ )

Vcc	$R_v$	$2 \times R_v^*$
12 V $\pm$ 2 V	330 $\Omega$	680 $\Omega$
24 V $\pm$ 4 V	680 $\Omega$	1,200 $\Omega$
48 V $\pm$ 4 V	3,300 $\Omega$	6,800 $\Omega$

\* Le resistenze  $2 \times R_v$  per ragioni di simmetria devono presentare una tolleranza di 0,5% al massimo.

### 4.5 Attenuazione dei bassi

L'adattatore per alimentazione phantom DPA è dotato di un'attenuazione dei bassi per sopprimere rumori esterni a bassa frequenza.

Vedi fig. 7.

1. Allentate la vite di fissaggio del microfono rispettivamente dell'adattatore per alimentazione phantom DPA.
2. Sfilate CON CURA il print dalla scatola.

## 4 Montaggio e collegamento

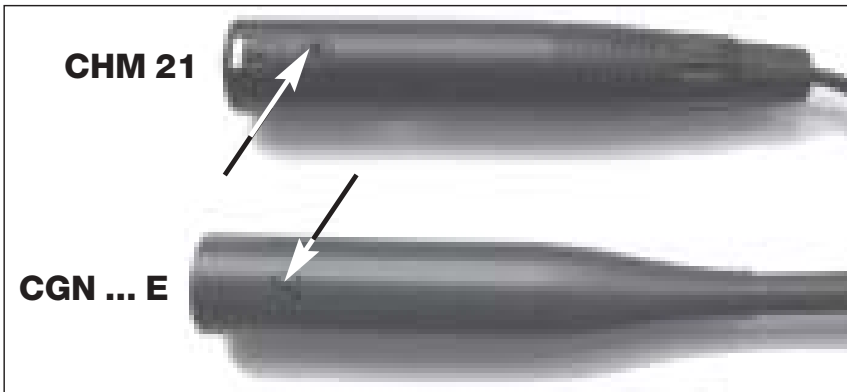
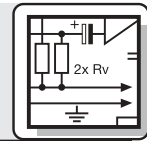

Fig. 7: Vite di fissaggio

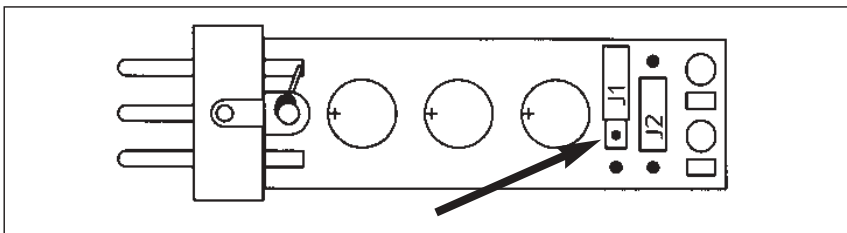

Fig. 8: Circuito stampato del DPA

3. Per attivare l'attenuazione dei bassi, inserite il ponticello J1 nel paio di contatti centrale disposto sul circuito stampato.

Vedi fig. 8.



## 5 Dati tecnici

Microfono	CGN 321 E	CGN 323 E	CHM 21
	CGN 521 E	CGN 523 E	
Funzionamento	microfono a condensatore con carica permanente		
Direttività	cardioide	ipercardioide	cardioide
Risposta in frequenza	70-18.000 Hz	50-19.000 Hz	70-18.000 Hz
Sensibilità	18 mV/Pa $\triangle -35$ dBV*	12 mV/Pa $\triangle -38$ dBV*	18 mV/Pa $\triangle -35$ dBV*
Pressione acustica limite (coeff. di distorsione: 1%)	125 dB	125 dB	125 dB
Livello di rumore equivalente	<21 dB-A	<21 dB-A	<21 dB-A
Rapporto segnale/rumore (ponderazione A)	>73 dB	>73 dB	>73 dB
Impedenza elettrica	<600 $\Omega$	<600 $\Omega$	<600 $\Omega$
Impedenza di carico raccomandata	>2000 $\Omega$	>2000 $\Omega$	>2000 $\Omega$
Alimentazione	9-52 V alimentazione phantom secondo DIN 45596 (adattatore DPA integrato)		
Assorbimento	<3 mA	<3 mA	<3 mA
Connettore	XLR-3	XLR-3	XLR-3
Superficie	grigio scuro opaco	grigio scuro opaco	grigio scuro opaco
Dimensioni (diam. capsula x lunghezza)	13,5 x 380 mm 13,5 x 580 mm	13,5 x 380 mm 13,5 x 580 mm	13,5 x 55 mm
Peso netto/brutto	160/480 g 170/500 g	160/480 g 170/500 g	20/480 g
Numero d'ordine	2965Z0001 2965Z0003	2965Z0002 2965Z0004	2965Z0005

\* rif. a 1 V/Pa

Questo prodotto corrisponde alla norma EN 50 082-1, presupposto che gli apparecchi collegati siano conformi alle norme CE.





## 1 Seguridad y medio ambiente

1. No se deben derramar líquidos sobre el aparato ni deben caer otros objetos en las aperturas del mismo.
2. El aparato no se debe colocar junto a fuentes de calor como por ejemplo radiadores, tuberías de calefacción o amplificadores ni debe ser expuesto a la luz solar directa, a la acción del polvo y la humedad, a la lluvia, a vibraciones o golpes.
3. El embalaje es reciclable. Elimine el embalaje en un sistema de recogida previsto para ello.



## 2 Descripción

### 2.1 Introducción

¡Enhorabuena! Acaba de adquirir un módulo Discreet Acoustics. La serie **Discreet Acoustics Compact** incluye 4 micrófonos cuello de cisne y 1 micrófono suspendido, así como accesorios especiales para cualquier aplicación y lugar de uso.

### 2.2 Micrófonos

Véanse Fig. 9 a 13.

**CGN 321 E (nr. de pedido 2965Z0001):** micrófono cuello de cisne de 380 mm con adaptador XLR de alimentación fantasma DPA integrado. Micrófono con característica direccional cardioide y pantalla antiviento de goma espuma.

**CGN 323 E (nr. de pedido 2965Z0002):** micrófono cuello de cisne de 380 mm con adaptador XLR de alimentación fantasma DPA integrado. Micrófono con característica direccional hipercardioide y pantalla antiviento de goma espuma.

**CGN 521 E (nr. de pedido 2965Z0003):** micrófono cuello de cisne de 576 mm con adaptador XLR de alimentación fantasma DPA integrado. Micrófono con característica direccional cardioide y pantalla antiviento de goma espuma.

**CGN 523 E (nr. de pedido 2965Z0004):** micrófono cuello de cisne de 576 mm con adaptador XLR de alimentación fantasma DPA integrado. Micrófono con característica direccional hipercardioide y pantalla antiviento de goma espuma.

## 2 Descripción



**CHM 21 (nr. de pedido 295Z0005):** micrófono suspendido con borne elástico y cable especial de 10 m de largo con adaptador XLR de alimentación fantasma DPA integrado. Característica direccional cardioide.

Véase Fig. 14.

Utilice siempre la pantalla antiviento suministrada (a no ser que moleste visualmente). Protege el micrófono contra polvo y humedad y reprime ruidos pop y de viento.

**2.3 Pantalla antiviento**  
(2965Z2001)

**Alimentador de batería B 18** para todos los micrófonos Discreet Acoustics Compact.

**2.4 Accesorios recomendados**

**Alimentadores de red N 62 E, N 66 E** para todos los micrófonos Discreet Acoustics Compact.

**Soporte de montaje PS3 F-Lock** para todos los micrófonos cuello de cisne Discreet Acoustics Compact (pero no para el CHM 21).

Véase Fig. 9.

**Sujeción elástica H 500** para todos los micrófonos cuello de cisne Discreet Acoustics Compact (pero no para el CHM 21).

Véase Fig. 10.

**Apoyo elástico H 600** para todos los micrófonos cuello de cisne Discreet Acoustics Compact (pero no para el CHM 21).

Véase Fig. 11.

**Adaptador de soporte SA 60** para todos los micrófonos cuello de cisne Discreet Acoustics Compact (pero no para el CHM 21).

Véase Fig. 12.

**Trípodes de mesa ST 1, ST 45** para todos los micrófonos cuello de cisne Discreet Acoustics Compact (pero no para el CHM 21).

Véase Fig. 13.

## 3 Aplicaciones de los micrófonos



Tenga en cuenta que el ángulo de grabación influye tanto sobre la distancia máxima del locutor como la superficie a cubrir. Cuanto menor sea el ángulo de grabación (hipercardiode) tanto mayor es la distancia máxima entre el locutor y el micrófono, pero tanto menor la superficie a cubrir.

Si es mejor utilizar un micrófono cardioide od hipercardiode depende de la situación de aplicación correspondiente.

Véase Cuadro 1.



## 3 Aplicaciones de los micrófonos

Micrófono	Característica direccional	Posición de los altavoces	Distancia del locutor para el micrófono	Aplicación
CGN 321 E	cardioide	sólo detrás del micrófono	30 - 60 cm	sonorización
CGN 323 E	hipercardioide	lateralmente o diagonalmente detrás del micrófono	30 - 90 cm	sonorización
CGN 521 E	cardioide	sólo detrás del micrófono	30 - 60 cm	sonorización
CGN 523 E	hipercardioide	lateralmente o diagonalmente detrás del micrófono	30 - 90 cm	sonorización
CHM 21	cardioide	sólo detrás del micrófono	1 - 3 m	sonorización

**Cuadro 1: Aplicaciones de los micrófonos**

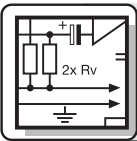

## 4 Montaje y conexión

### 4.1 Introducción

Todos los micrófonos de la serie modular Discreet Acoustics Compact son micrófonos de condensador y requieren por lo tanto una alimentación de corriente (alimentación fantasma). Los micrófonos pueden ser conectados a entradas de micrófono con alimentación fantasma (9 a 52 V). Conexión a entradas sin alimentación fantasma véase capítulo 4.4.

### 4.2 Micrófonos cuello de cisne CGN ... E

Véanse Figs. 9 y 12.

#### Nota:

Véanse Figs. 10 y 11.

1. Monte el micrófono mediante el soporte de montaje opcional PS 3 F-Lock en el tablero de la mesa o mediante el adaptador de soporte opcional SA 60 en un trípode de suelo o de mesa.

Para una mejor supresión del ruido vibracional Vd. puede montar el micrófono en el tablero de la mesa utilizando el apoyo elástico H 500 o H 600.

2. Conecte el módulo de montaje a una entrada de micrófono con alimentación fantasma por medio de un cable blindado.

## 4 Montaje y conexión

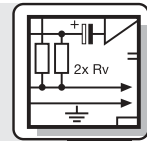

3. Si la alimentación fantasma de su pupitre mezclador es conmutable, conéctela. (Véase el capítulo correspondiente en el manual de instrucciones de su pupitre mezclador.)  
El micrófono recibe su tensión de alimentación directamente de la alimentación fantasma.

1. **Antes de proceder al montaje** alise ligeramente el cable con la mano. Tenga cuidado de no doblar ni torcer el cable.
2. Coloque un gancho adecuado en el techo o tenda una cuerda a través de la sala.
3. Coloque el cable en el gancho o la cuerda de tal manera que el micrófono quede colgado a la altura deseada.
4. Fije el cable con cinta aislante. El cable ya no se puede torcer.

### 4.3 Micrófono suspendido CHM 21

**En ningún caso debe Vd. fijar el cable en el gancho con un nudo.** En tal caso el cable acabaría torciéndose y ya no será posible posicionar con exactitud el micrófono.

**¡Importante!**

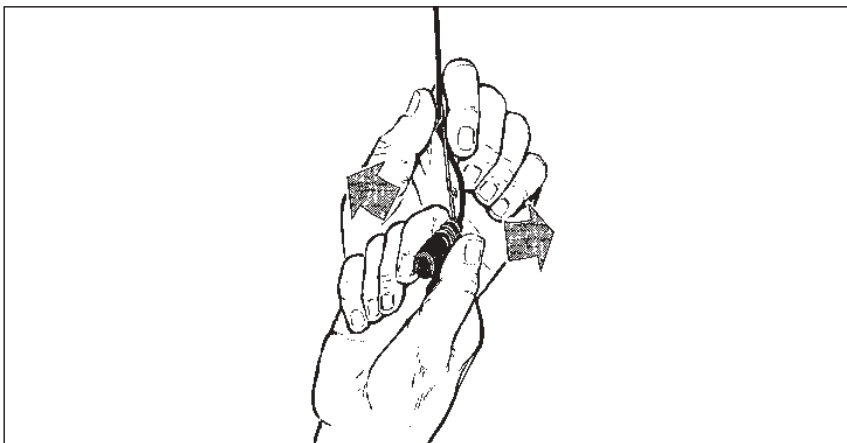

Fig. 1: Orientación del micrófono

5. Sujete el cable con la mano y gire el micrófono con cuidado hasta que consiga la posición deseada.

Véase Fig. 1.

- El cable del CHM 21 se tuerce por oscilaciones de temperatura, p.ej. con el calor de proyectores.
- El ángulo de torsión depende tanto de la temperatura

**Nota:**

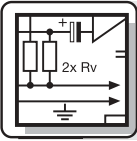

## 4 Montaje y conexión

ambiente como de la longitud del cable. Cuanto más corto es el cable, tanto menor es la torsión.

- **Si trabaja con proyectores, enciéndalos antes de orientar el micrófono.**
- Después de apagar los proyectores, el micrófono se va a torcer. Al volver a encender los proyectores, el micrófono volverá a la misma posición en que lo había orientado antes.

### 4.3.1 Estabilizar el micrófono

Para estabilizar el micrófono,

1. Enhebre un sedal de longitud apropiada (cordel de nylon transparente) por el ojete en el borne elástico del CHM 21.
2. Fije el sedal en dos paredes opuestas de manera que el sedal tire lo suficiente hacia abajo para fijar lateralmente el micrófono.

### 4.3.2 Aplicaciones

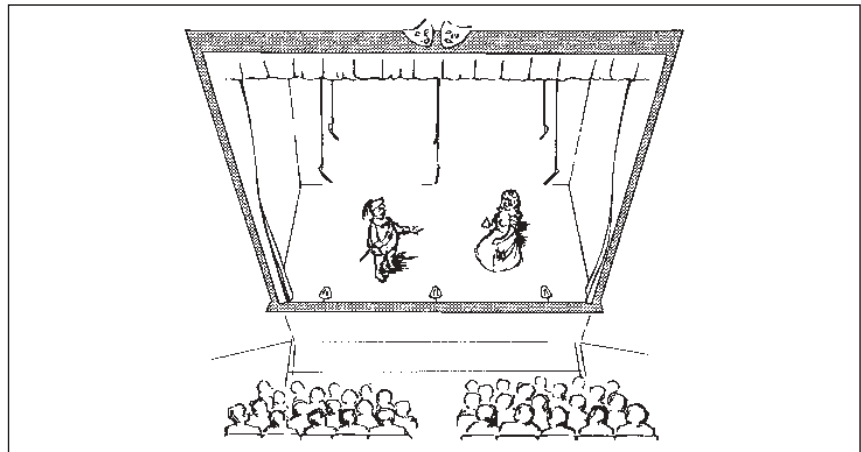

Fig. 2: Sonorización de un teatro

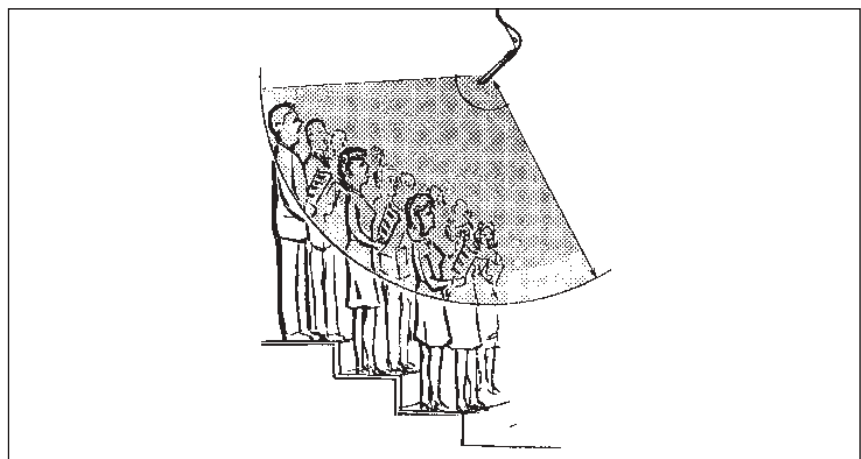
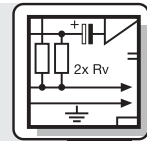

Fig. 3: Toma de coros

## 4 Montaje y conexión



1. Conecte el micrófono a una entrada de micrófono con alimentación fantasma por medio de un cable blindado.
3. Si la alimentación fantasma de su pupitre mezclador es conmutable, conéctela. (Véase el capítulo correspondiente en el manual de instrucciones de su pupitre mezclador.)

El micrófono recibe su tensión de alimentación directamente de la alimentación fantasma.

Si su pupitre mezclador no dispone de una alimentación fantasma Vd. debe interconectar un alimentador fantasma entre la entrada de micrófono y el adaptador de alimentación fantasma DPA. Recomendamos los alimentadores opcionales AKG B 18, N 62 E y N 66 E.

También es posible incorporar posteriormente una alimentación fantasma según DIN 45596 en entradas de micrófono balanceadas y no balanceadas **lo que debe hacer un técnico cualificado**. Esta norma prescribe una tensión positiva de 12, 24 o 48 V en las líneas audio frente al apantallamiento del cable.

### 4.3.3 Conexión audio

### 4.4 Alimentación de corriente en el caso de entradas sin alimentación fantasma

#### 4.4.1 Entradas balanceadas

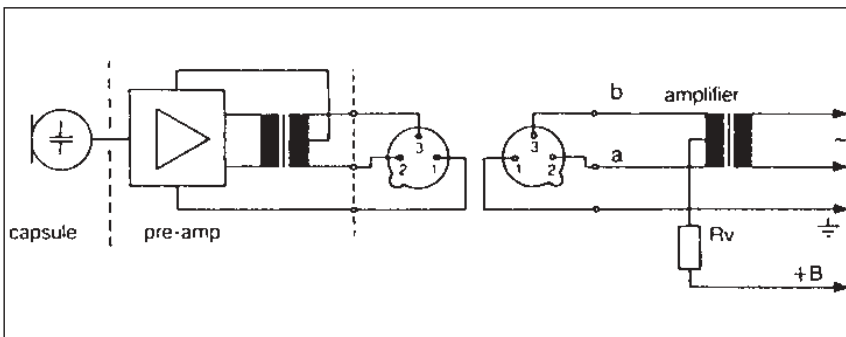

Fig. 4: Circuito con transformador de entrada **con toma central** (aislado de tierra)

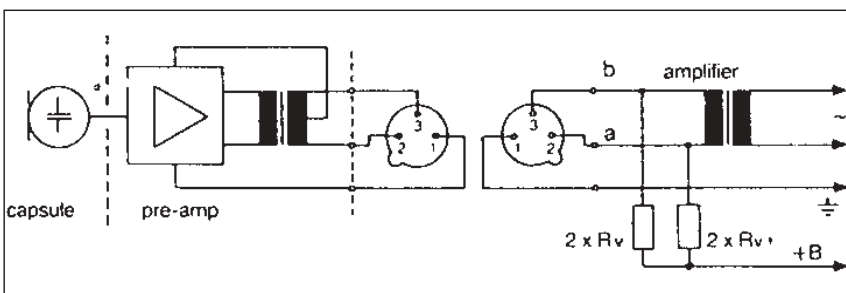
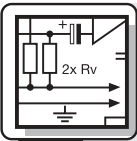

Fig. 5: Circuito con transformador de entrada **sin toma central** (aislado de tierra)



## 4 Montaje y conexión

### 4.4.2 Entradas no balanceadas

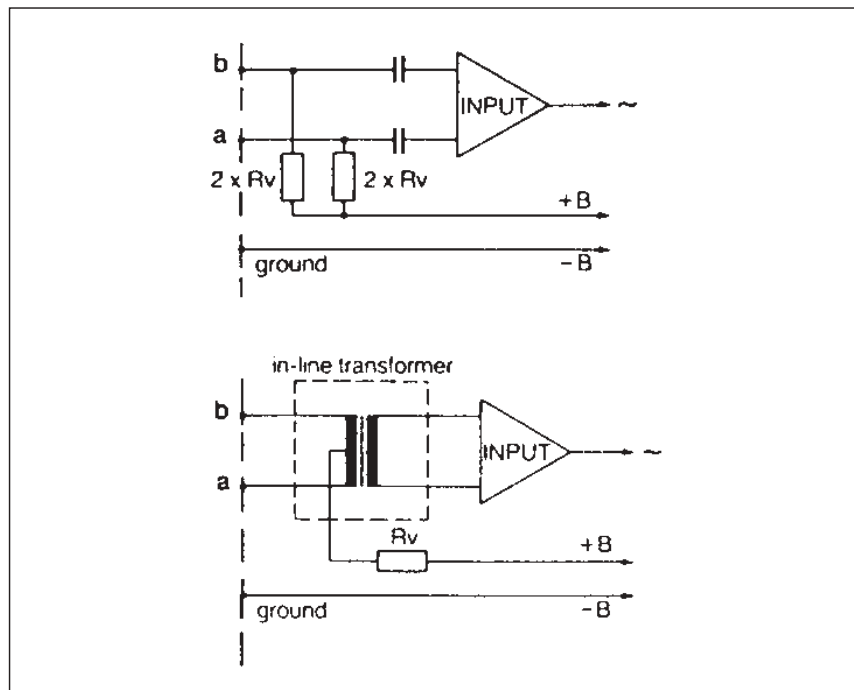

Fig. 6: Etapa de entrada no balanceada

Si las entradas de su pupitre mezclador tienen toma de tierra o si no están incorporados transformadores de entrada, Vd. tiene que incorporar condensadores o transformadores adicionales en las líneas audio para evitar perturbaciones de la etapa de entrada por corrientes de fuga.

Cuadro 2: Valores normalizados para  $R_v$  (o  $2 \times R_v$ )

$V_{cc}$	$R_v$	$2 \times R_v^*$
12 V $\pm$ 2 V	330 $\Omega$	680 $\Omega$
24 V $\pm$ 2 V	680 $\Omega$	1200 $\Omega$
48 V $\pm$ 2 V	3300 $\Omega$	6800 $\Omega$

\* Por razones de simetría las resistencias  $2 \times R_v$  pueden divergir como máximo en un 0,5 %.

## 4 Montaje y conexión

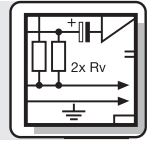

El adaptador de alimentación fantasma DPA está provisto de una atenuación de los bajos para suprimir perturbaciones de baja frecuencia.

### 4.5 Atenuación de bajos

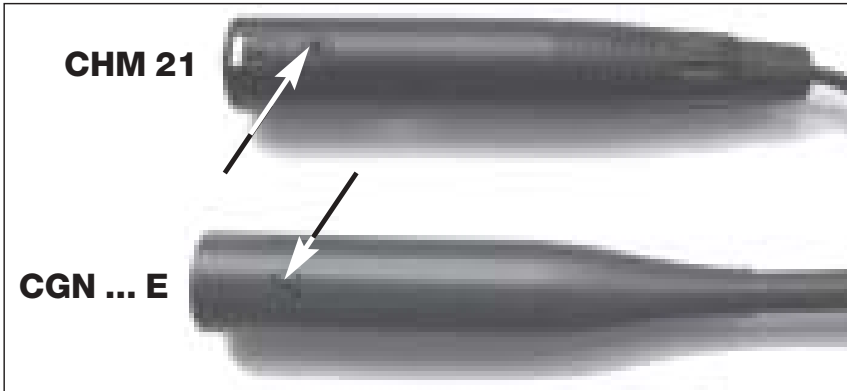

Fig. 7: Tornillo de sujeción

1. Suelte el tornillo de sujeción en el micrófono o en el adaptador de alimentación fantasma DPA, respectivamente.
2. Retirar **CON MUCHO CUIDADO** el circuito impreso de la caja.

Véase Fig. 7.

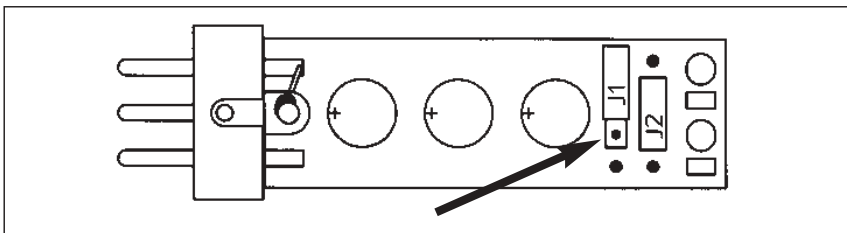

Fig. 8: circuito impreso del DPA

3. Para activar la atenuación de los bajos enchufe el puente alámbrico J1 en el par de contactos central del circuito impreso.

Véase Fig. 8.



## 5 Datos técnicos

Micrófono	CGN 321 E CGN 521 E	CGN 323 E CGN 523 E	CHM 21
Modo de funcionamiento	micrófono de condensador con carga permanente		
Característica direccional	cardioide	hipercardioide	cardioide
Gama de frecuencia	70-18.000 Hz	50-19.000 Hz	70-18.000 Hz
Sensibilidad	18 mV/Pa △ -35 dBV*	12 mV/Pa △ -38 dBV*	18 mV/Pa △ -35 dBV*
Presión sonora límite (factor de distorsión: 1%)	125 dB	125 dB	125 dB
Nivel de ruido equivalente	<21 dB-A	<21 dB-A	<21 dB-A
Relación señal/ruido (ponderación A)	>73 dB	>73 dB	>73 dB
Impedancia eléctrica	<600 Ω	<600 Ω	<600 Ω
Impedancia de carga recomendada	>2000 Ω	>2000 Ω	>2000 Ω
Alimentación	9-52 V alimentación fantasma según DIN 45596 (adaptador DPA integrado)		
Toma de corriente	<3 mA	<3 mA	<3 mA
Conector	XLR-3	XLR-3	XLR-3
Superficie	gris oscuro opaco	gris oscuro opaco	gris oscuro opaco
Dimensiones (diam. cápsula x longitud)	13,5 x 380 mm 13,5 x 580 mm	13,5 x 380 mm 13,5 x 580 mm	13,5 x 55 mm
Peso neto/bruto	160/480 g 170/500 g	160/480 g 170/500 g	20/480 g
Número de pedido	2965Z0001 2965Z0003	2965Z0002 2965Z0004	2965Z0005

\* relativo a 1 V/Pa

Este producto corresponde a la norma EN 50 082-1, siempre y cuando los aparatos postconectados correspondan también a las normas CE.

## 5 Datos técnicos

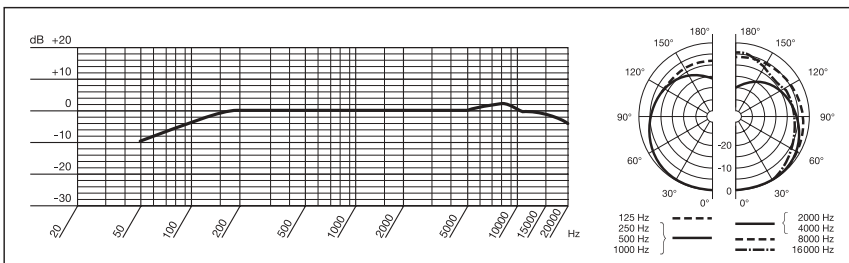

**Respuesta de frecuencia & diagrama polar CGN 321 E**

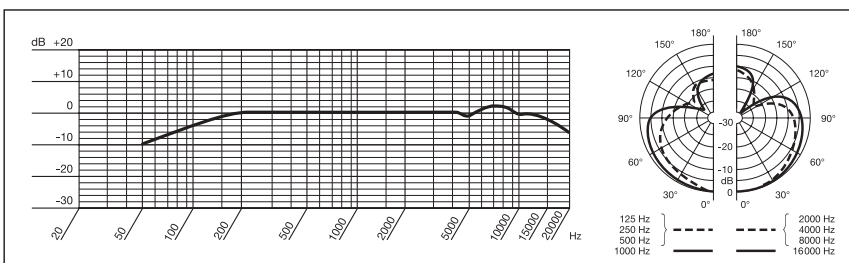

**Respuesta de frecuencia & diagrama polar CGN 323 E**

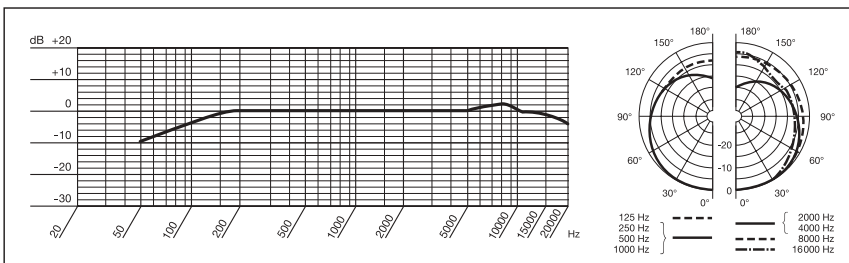

**Respuesta de frecuencia & diagrama polar CGN 521 E**

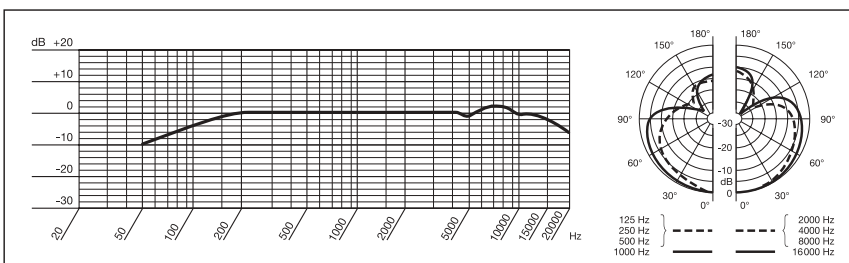

**Respuesta de frecuencia & diagrama polar CGN 523 E**

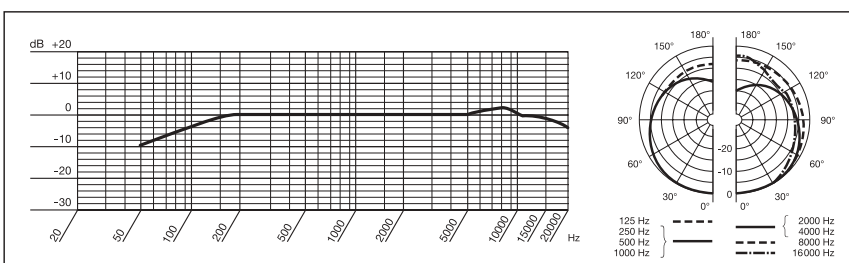

**Respuesta de frecuencia & diagrama polar CHM 21**



## 1 Segurança e meio ambiente

1. Não derrame líquido sobre os dispositivos e não deixe cair qualquer objeto dentro das aberturas dos dispositivos.
2. Não posicione os dispositivos perto de fontes de calor, por exemplo, radiadores, tubos de calefação, amplificadores, etc., e não exponha o dispositivo a radiação solar, poeira ou umidade, chuva, vibrações e golpes.
3. A embalagem é reciclável. Elimine a embalagem num sistema de colheita apropriado.



## 2 Apresentação

### 2.1 Introdução

Parabéns para a aquisição dum módulo Discreet Acoustics. A série **Discreet Acoustics Compact** abrange 4 microfones de pescoço de cisne e 1 microfone suspenso assim como acessórios especiais para todo tipo de aplicação para todos os lugares.

### 2.2 Microfones

Veja fig. 9 a 13.

**CGN 321 E (número de pedido 2965Z0001):** microfone de pescoço de cisne de 380 mm de comprimento provido de adaptador XLR de alimentação fantasma DPA integrado. Microfone com característica cardióide e com paravento de material esponjoso.

**CGN 323 E (número de pedido 2965Z0002):** microfone de pescoço de cisne de 380 mm de comprimento provido de adaptador XLR de alimentação fantasma DPA integrado. Microfone com característica hiper-cardiíde e com paravento de material esponjoso.

**CGN 521 E (número de pedido 2965Z0003):** microfone de pescoço de cisne de 576 mm de comprimento provido de adaptador XLR de alimentação fantasma DPA integrado. Microfone com característica cardióide e com paravento de material esponjoso.

**CGN 523 E (número de pedido 2965Z0004):** microfone de pescoço de cisne de 576 mm de comprimento provido de adaptador XLR de alimentação fantasma DPA integrado. Microfone com característica hiper-cardiíde e com paravento de material esponjoso.

## 2 Apresentação



**CHM 21 (número de pedido 2965Z0005):** microfone suspenso com clipe de mola e um cabo especial de 10 m de comprimento. Está provido de adaptador XLR de alimentação fantasma DPA. Característica hipercardióide.

Veja fig. 14.

Use sempre o paravento que está incluído na embalagem (a não ser que o paravento possua uma aparência física desfavorável). Protege o microfone de pó e umidade, suprimindo em larga escala os ruídos pop e de vento.

**2.3 Paravento**  
(2965Z2001)

**Alimentador a pilhas B 18** para todos os microfones Discreet Acoustics Compact

**2.4 Acessórios opcionais**

**Adaptadores de força N 62 E, N 66 E** para todos os microfones Discreet Acoustics Compact

**Pedestal de montagem PS3 F-Lock** para todos os microfones de pescoço de cisne Discreet Acoustics Compact (não para o CHM 21)

Veja fig. 9.

**Suporte de fixação elástico H 500** para todos os microfones de pescoço de cisne Discreet Acoustics Compact (não para o CHM 21)

Veja fig. 10.

**Suporte de fixação elástico H 600** para todos os microfones de pescoço de cisne Discreet Acoustics Compact (não para o CHM 21)

Veja fig. 11.

**Conexão de tripé SA 60** para todos os microfones de pescoço de cisne Discreet Acoustics Compact (não para o CHM 21)

Veja fig. 12.

**Tripés de mesa ST 1, ST 45** para todos os microfones de pescoço de cisne Discreet Acoustics Compact (não para o CHM 21)

Veja fig. 13.

## 3 Aplicações dos microfones



Repare que o ângulo de captação influencia não só a distância máxima entre o falante e o microfone, mas também a área captada. Quanto menor for o ângulo de captação (hipercardióide), tanto maior se torna a distância máxima entre o falante e o microfone, tanto menor, no entanto, fica a área captada.

Se é preferível usar um microfone de cardióide ou de hipercardióide, depende do ambiente e da aplicação.

Veja Tabela 1.



## 3 Aplicações dos microfones

Microfone	Característica direccional	Posição dos alto-falantes	Distância de captação	Aplicação
CGN 321 E	cardióide	só detrás do microfone	30 - 60 cm	sonorização
CGN 323 E	hipercardióide	posição lateral ou diagonal atrás do microfone	30 - 90 cm	sonorização
CGN 521 E	cardióide	só detrás do microfone	30 - 60 cm	sonorização
CGN 523 E	hipercardióide	posição lateral ou diagonal atrás do microfone	30 - 90 cm	sonorização
CHM 21	cardióide	só detrás do microfone	1 - 3 m	sonorização

**Tabela 1: Aplicações dos microfones**

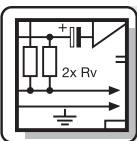

## 4 Montagem e ligação

### 4.1 Introdução

Todos os microfones da série Discreet Acoustics Compact são microfones de condensador e por isso necessitam de alimentação elétrica (alimentação fantasma). Os microfones foram projetados para serem ligados a entradas de microfone com alimentação fantasma (9 a 52 V). A conexão com as entradas sem alimentação fantasma é descrita no capítulo 4.4.

### 4.2 Microfones de pescoço de cisne CGN .. E

Veja fig. 9 e 12.

#### **Aviso:**

Veja fig. 10 e 11.

1. Monte o microfone numa mesa com o pedestal de montagem opcional PS 3 F-Lock ou fixe-o num tripé de chão ou de mesa com a conexão opcional de tripé SA 60.

Para evitar ruídos de estrutura de forma ainda mais eficaz pode montar o microfone no tampo da mesa com o suporte elástico opcional H 500 ou H 600.

2. Ligue o microfone por meio de um cabo blindado a uma entrada de microfone com alimentação fantasma.

## 4 Montagem e ligação

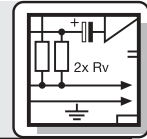

3. Se a alimentação da sua mesa de mixagem for comutável, ligue-a. (Leia o manual da sua mesa de mixagem).  
O microfone recebe a corrente diretamente da alimentação fantasma.

1. Retifique o cabo com a mão **antes da montagem**. Não torça, nem dobre o cabo.
2. Fixe um gancho apropriado no teto ou estique uma linha pela sala inteira.
3. Posicione o cabo no gancho ou na linha de forma que atinja a altura desejada.
4. Fixe o cabo com fita colante. O cabo não pode torcer.

**Não fixe o cabo no gancho, fazendo um nó!** O cabo poderia torcer com o tempo e, em consequência disso, não pode ser mais posicionado corretamente.

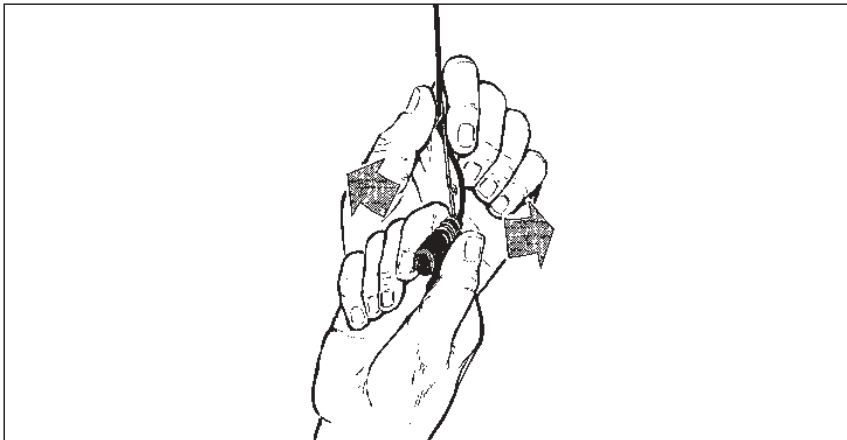

### 4.3 Microfone suspenso CHM 21

#### Importante!

Fig. 1: Posicionar o microfone

5. Segure o cabo na mão e gire o microfone ligeiramente até obter a posição desejada.

Veja fig. 1.

- O cabo do CHM 21 torce quando as temperaturas vacilam, por exemplo através do calor de holofotes.
- O ângulo de torção depende da temperatura do ambiente e também do comprimento do cabo. Quanto mais curto o cabo, menor será a torção.
- **Se trabalhar com holofotes, ligue-os antes de direcionar o microfone.**
- Depois de ter desligado os holofotes, o microfone irá

#### Aviso:

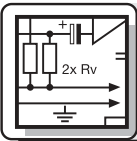

## 4 Montagem e ligação

girar. Se ligar os holofotes de novo, o microfone irá girar para a posição inicial ajustado anteriormente.

### 4.3.1 Colocar o microfone numa posição estável

Para colocar o microfone numa posição estável,

1. Enfie uma linha de pesca (linha transparente de nylon) com o respectivo comprimento pelo ilhó no clipe de mola do CHM 21.
2. Fixe a linha de pesca em duas paredes opostas de tal forma que a força que puxa para baixo a linha seja suficiente para fixar o microfone nas partes laterais.

### 4.3.2 Dicas de aplicação

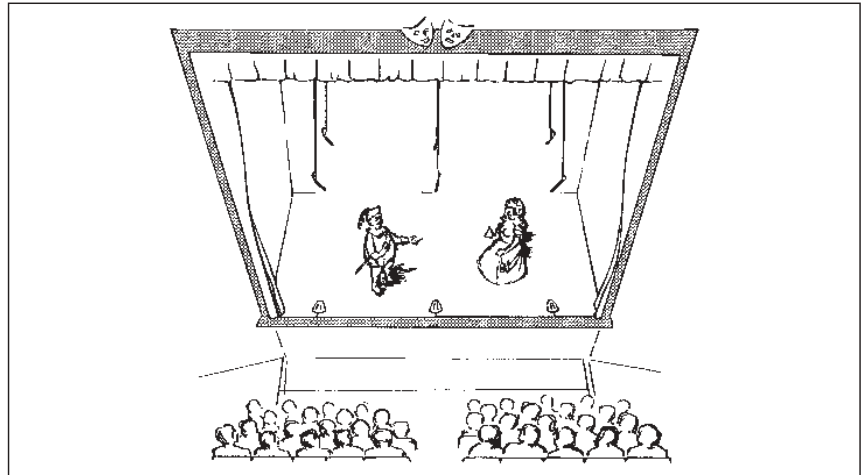

Fig. 2: Sonorização num teatro

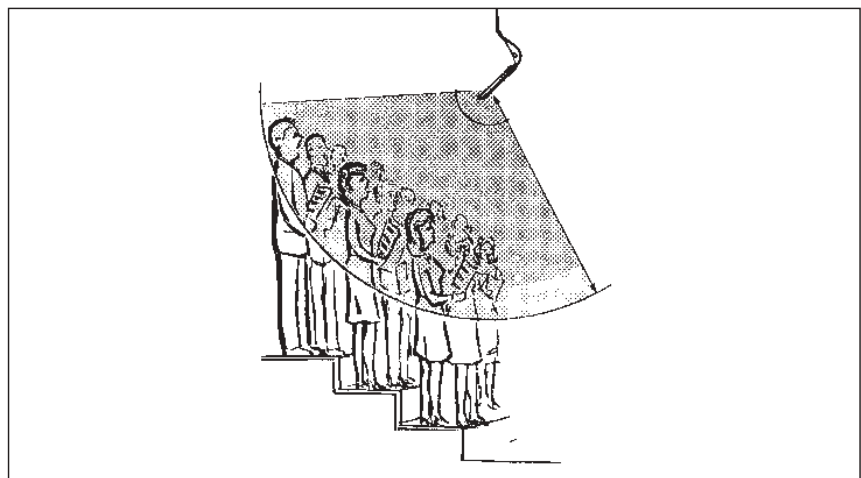
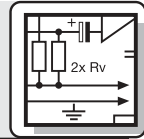

Fig. 5: Captação de um coro

## 4 Montagem e ligação



1. Ligue o microfone por meio de um cabo blindado a uma entrada de microfone com alimentação fantasma.
2. Se a alimentação fantasma da sua mesa de mixagem for comutável, ligue-a (leia o manual da sua mesa de mixagem).  
O microfone recebe a corrente diretamente da alimentação fantasma.

Se a sua mesa de mixagem não possuir alimentação fantasma, ligue um alimentador fantasma entre a entrada de microfone e o adaptador de alimentação fantasma DPA. Recomendamos os alimentadores opcionais da AKG dos tipos B 18, N 62 E e N 66 E.

É possível, porém, mandar completar as entradas de microfone por uma alimentação fantasma conforme a DIN 45596 **por um técnico qualificado**. Tal norma prescreve uma tensão positiva de 12, 24, ou 48 Volt nos condutores áudio em relação à blindagem do cabo.

### 4.3.3 Ligação de áudio

### 4.4 Conexão a entradas sem alimentação fantasma

#### 4.4.1 Entradas balanceadas

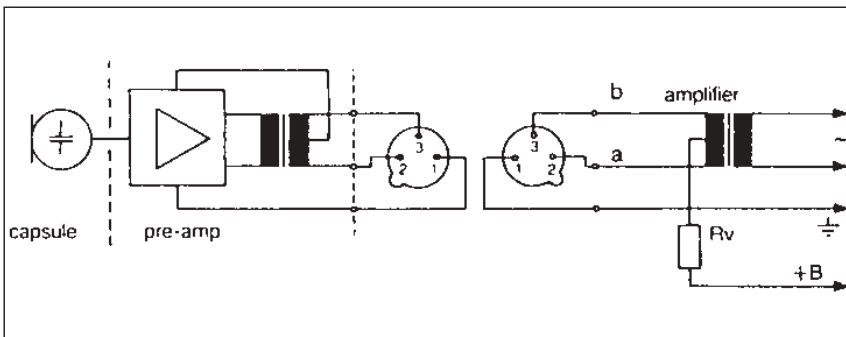

Fig. 4: Circuito com transformador de entrada **com ligação no meio** (isolado da terra)

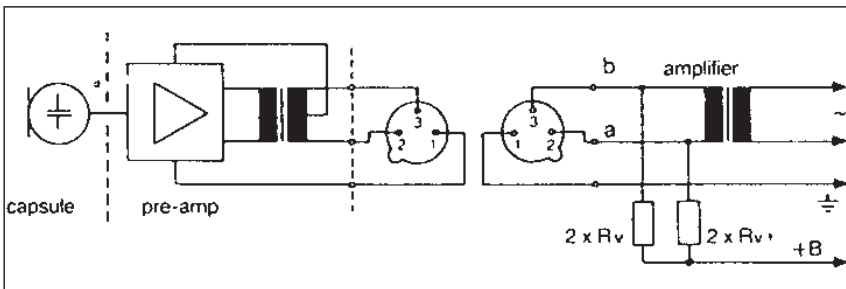
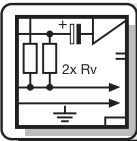

Fig. 5: Circuito com transformador **sem ligação no meio** (isolado da terra)



## 4 Montagem e ligação

### 4.4.2 Entradas não-balanceadas

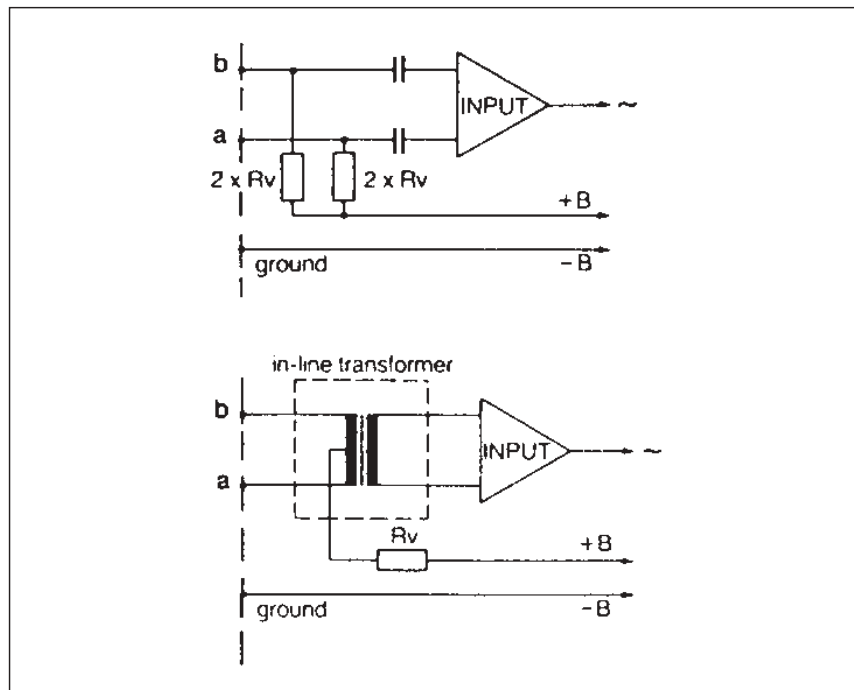

Fig 6: Etapa de entrada não balanceada

Se as entradas da mesa de mixagem estiverem ligadas à terra ou não possuírem transformador de entrada, terá de introduzir ou condensadores ou transformadores adicionais nos condutores áudio, a fim de evitar a perturbação da etapa de entrada por corrente de fuga.

Tabela 2: Valores-padrão para $R_v$ ( $2x R_v$ respetivamente)	$V_{cc}$	$R_v$	$2 \times R_v^*$
	$12V \pm 2V$	$330 \Omega$	$680 \Omega$
	$24V \pm 2V$	$680 \Omega$	$1200 \Omega$
	$48V \pm 4V$	$3300 \Omega$	$6800 \Omega$

\* As resistências  $2xR_v$  só podem, por razões de simetria, possuir uma tolerância máxima de 0,5 %

## 4 Montagem e ligação

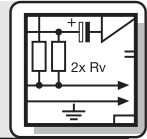

O adaptador de alimentação fantasma DPA está provido de um atenuador de graves a fim de suprimir ruídos perturbadores de baixa frequência.

### 4.5 Atenuação dos graves

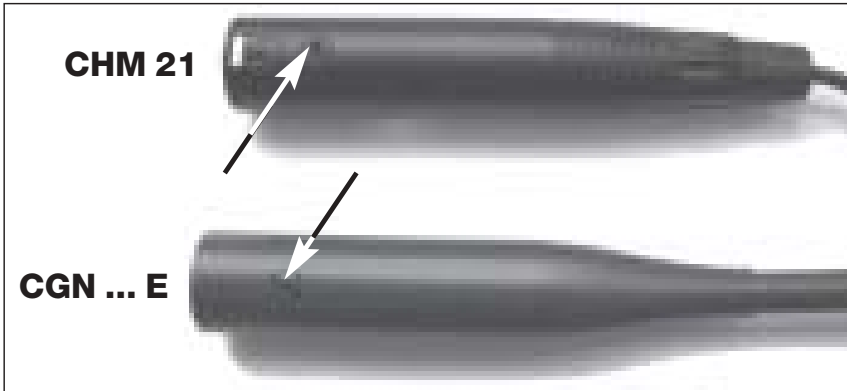

Fig. 7: Parafuso de fixação

1. Solte o parafuso de fixação no microfone ou no adaptador de alimentação fantasma DPA.
2. Remova COM CAUTELA a placa de circuito da carcaça.

Veja fig. 7.

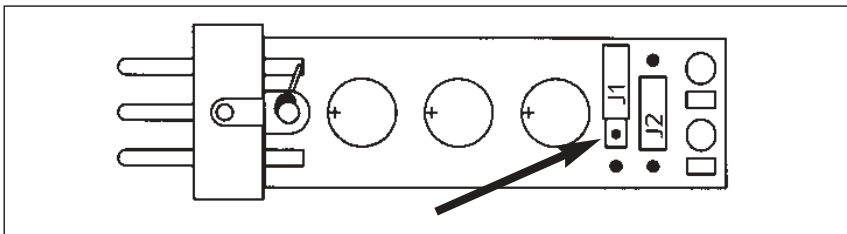

Fig. 8: A placa de circuito do DPA

3. Para ativar o atenuador de graves insira a conexão de arame J1 no par de contatos central na placa de circuito.

Veja fig. 8.



## 5 Especificações

Microfone	CGN 321 E CGN 521 E	CGN 323 E CGN 523 E	CHM 21
Tipo	microfone de condensador com carga permanente		
Característica direccional	cardióide	hipercardióide	cardióide
Resposta de freqüência	70-18.000 Hz	50-19.000 Hz	70-18.000 Hz
Sensibilidade	18 mV/Pa $\triangle -35$ dBV*	12 mV/Pa $\triangle -38$ dBV*	18 mV/Pa $\triangle -35$ dBV*
Pressão sonora limite (1% de distorsão)	125 dB	125 dB	125 dB
Nível equivalente de ruído	<21 dB-A	<21 dB-A	<21 dB-A
Relação sinal/ruído (ponderação A.)	>73 dB	>73 dB	>73 dB
Impedância elétrica	<600 $\Omega$	<600 $\Omega$	<600 $\Omega$
Impedância de carga recomendada	>2000 $\Omega$	>2000 $\Omega$	>2000 $\Omega$
Alimentação	9-52 V alimentação fantasma segundo DIN 45596 (adaptador DPA integrado)		
Consumo de corrente	<3 mA	<3 mA	<3 mA
Conetor	XLR-3	XLR-3	XLR-3
Superfície	cinzento escuro	cinzento escuro	cinzento escuro
Dimensões (diâm. cápsula x compr.)	13,5 x 380 mm 13,5 x 580 mm	13,5 x 380 mm 13,5 x 580 mm	13,5 x 55 mm
Peso líquido/bruto	160/480 g 170/500 g	160/480 g 170/500 g	20/480 g
Número de pedido	2965Z0001 2965Z0003	2965Z0002 2965Z0004	2965Z0005

\* ref. a 1 V/Pa

Este producto corresponde a la norma EN 50 082-1, siempre y cuando los aparatos postconectados correspondan también a las normas CE.

# 5 Especificações

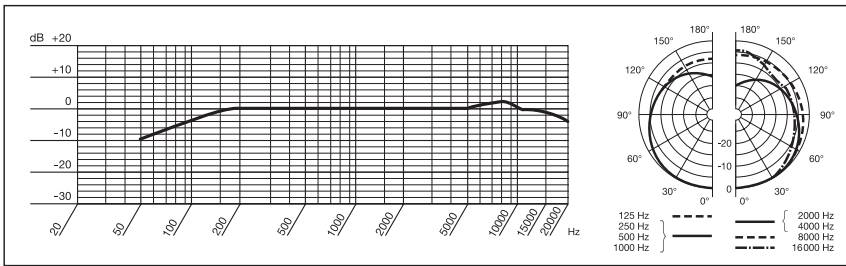

**Resposta de frequência & diagrama polar CGN 321 E**

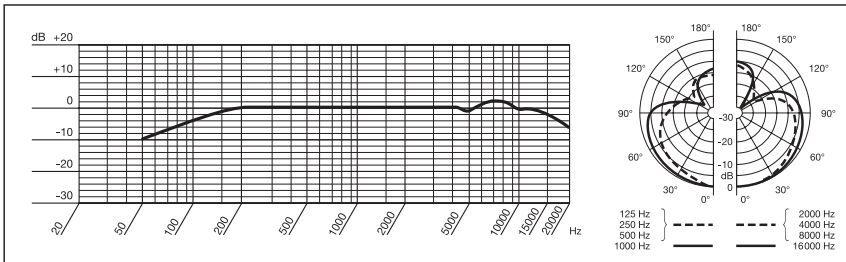

**Resposta de frequência & diagrama polar CGN 323 E**

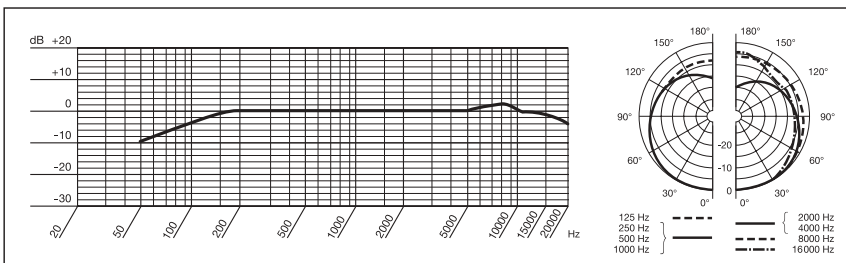

**Resposta de frequência & diagrama polar CGN 521 E**

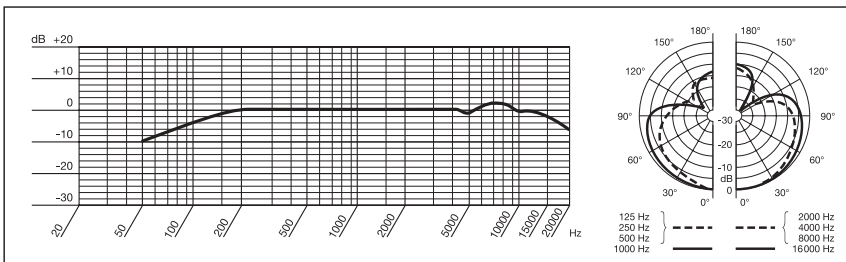

**Resposta de frequência & diagrama polar CGN 523 E**

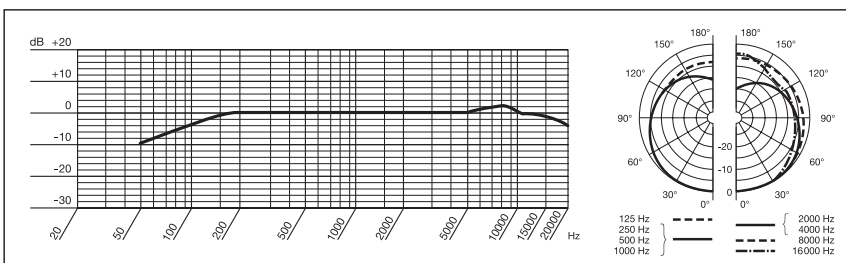

**Resposta de frequência & diagrama polar CHM 21**



**Fig. 9: CGN 321 E  
+ PS3 F-Lock**

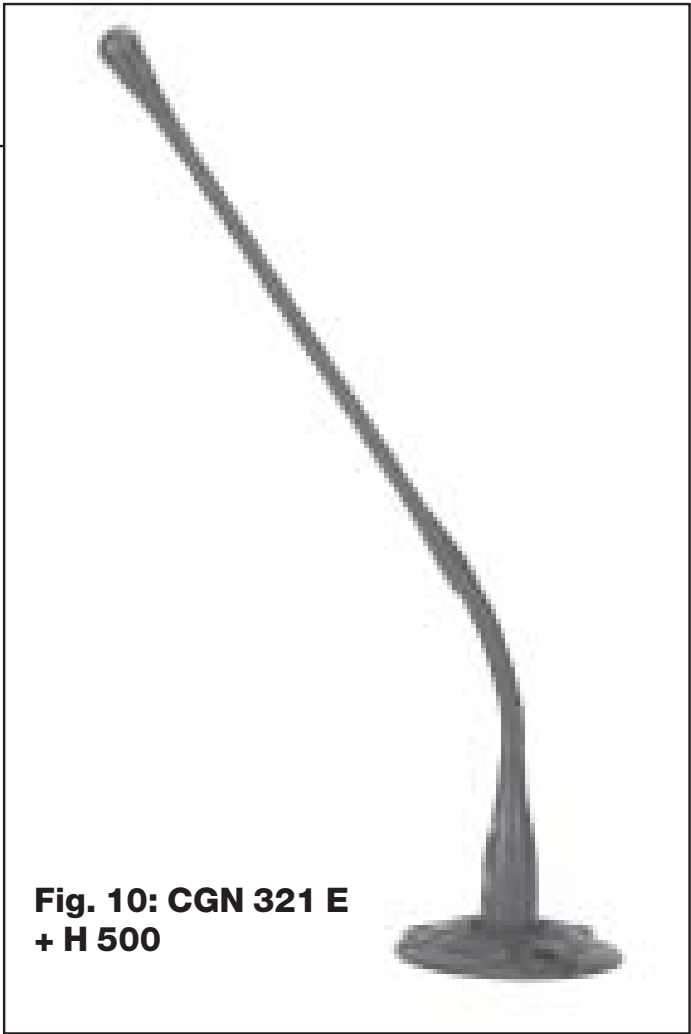

**Fig. 10: CGN 321 E  
+ H 500**



**Fig. 12: CGN 321 E  
+ SA 60 + ST 1**

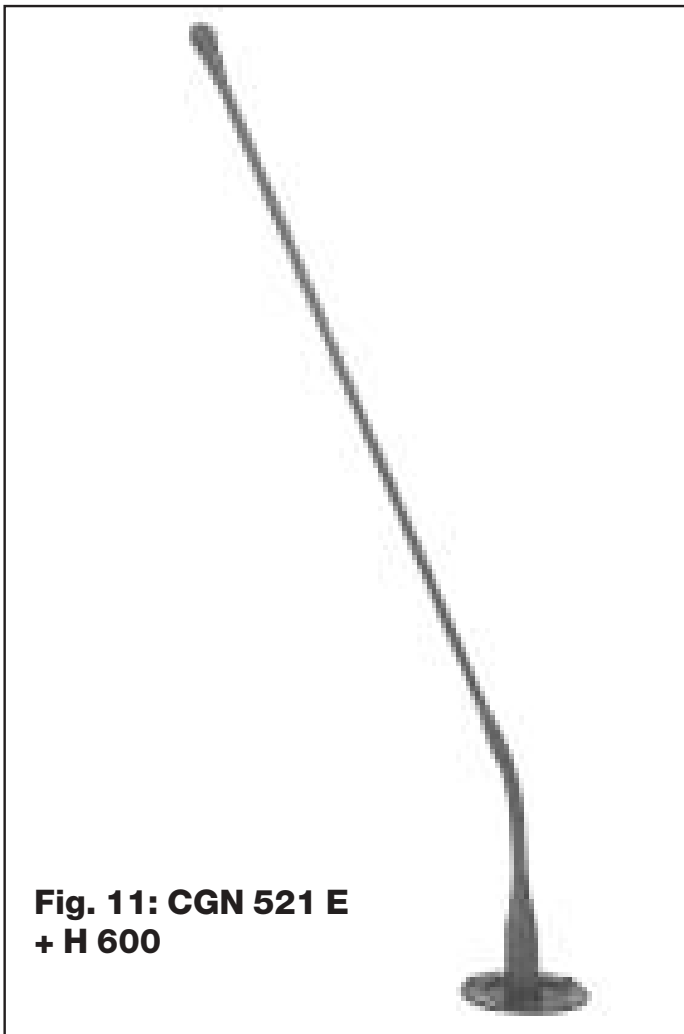

**Mikrofone · Kopfhörer · Drahtlosmikrofone · Drahtloskopfhörer · Kopfsprechgarnituren · Akustische Komponenten**  
**Microphones · Headphones · Wireless Microphones · Wireless Headphones · Headsets · Electroacoustical Components**  
**Microphones · Casques HiFi · Microphones sans fil · Casques sans fil · Micros-casques · Composants acoustiques**  
**Microfoni · Cuffie HiFi · Microfoni senza filo · Cuffie senza filo · Cuffie-microfono · Componenti acustici**  
**Micrófonos · Auriculares · Micrófonos inalámbricos · Auriculares inalámbricos · Auriculares con micrófono · Componentes acústicos**  
**Microfones · Fones de ouvido · Microfones s/fios · Fones de ouvido s/fios · Microfones de cabeça · Componentes acústicos**

Technische Änderungen vorbehalten. Specifications subject to change without notice. Ces caractéristiques sont susceptibles de modifications.

Ci riserviamo il diritto di effettuare modifiche tecniche. Nos reservamos el derecho de introducir modificaciones técnicas. Especificações sujeitas à mudanças sem aviso prévio.



#### **AKG Acoustics GmbH**

Lemböckgasse 21-25, P.O.B. 158, A-1230 Vienna/AUSTRIA, Tel: (+43 1) 86 654-0\*, Fax: (+43 1) 86 654-7516,  
[www.akg.com](http://www.akg.com), e-mail: [sales@akg.com](mailto:sales@akg.com), Hotline: (+43 676) 83200 888, [hotline@akg.com](mailto:hotline@akg.com)

**H** A Harman International Company

#### **AKG Acoustics GmbH**

Bodenseestraße 228, D-81243 München/GERMANY, Tel: (+49 89) 87 16-0, Fax: (+49 89) 87 16-200,  
[www.akg-acoustics.de](http://www.akg-acoustics.de), e-mail: [info@akg-acoustics.de](mailto:info@akg-acoustics.de), Hotline: (+49 89) 87 16-22 50, [hotlinede@akg.com](mailto:hotlinede@akg.com)

#### **AKG ACOUSTICS, U.S.**

914 Airpark Center Drive, Nashville, TN 37217, U.S.A., Tel: (+1 615) 620-3800, Fax: (+1 615) 620-3875,  
[www.akgusa.com](http://www.akgusa.com), e-mail: [akgusa@harman.com](mailto:akgusa@harman.com)

**For other products and distributors worldwide see our website: [www.akg.com](http://www.akg.com)**

Printed in Austria on recycled paper.

12/03/9100 U 1063